

INSTRUCCIONES DE USO

Ref. TI HEB K27

CONJUNTO PULSADOR + TIMBRE HELIOS

Ref. TI HEB 201

TIMBRE HELIOS EXTRA

TIMBRE RECEPTOR

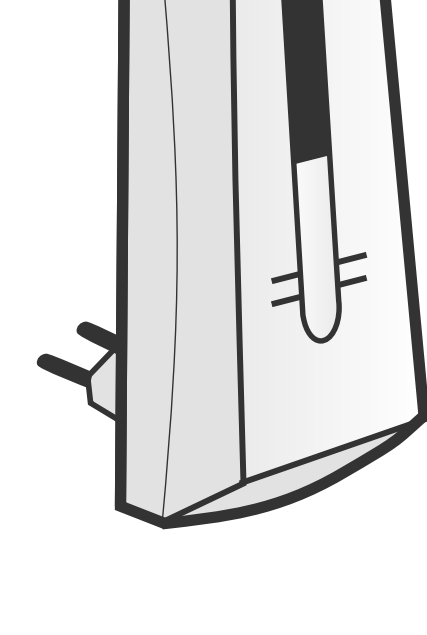

- Enchufable 230V~, dentro de un radio de 200 metros desde el pulsador.
- Interruptor ON-OFF.
- Con flash.
- Incorpora un selector de 32 melodías diferentes.

PULSADOR EMISOR

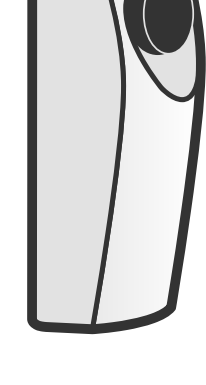

- Funciona con una pila de 3V. tipo CR2032 (incluida).
- Puede ser instalado en el exterior o en el interior, pero no debe ser instalado sobre una superficie metálica. Puede ser fijado, si se desea, al marco de la puerta o a una pared mediante dos tornillos.

FUNCIONAMIENTO



Los obstáculos metálicos, paredes, etc, pueden disminuir el alcance.

- Acceso al conmutador:

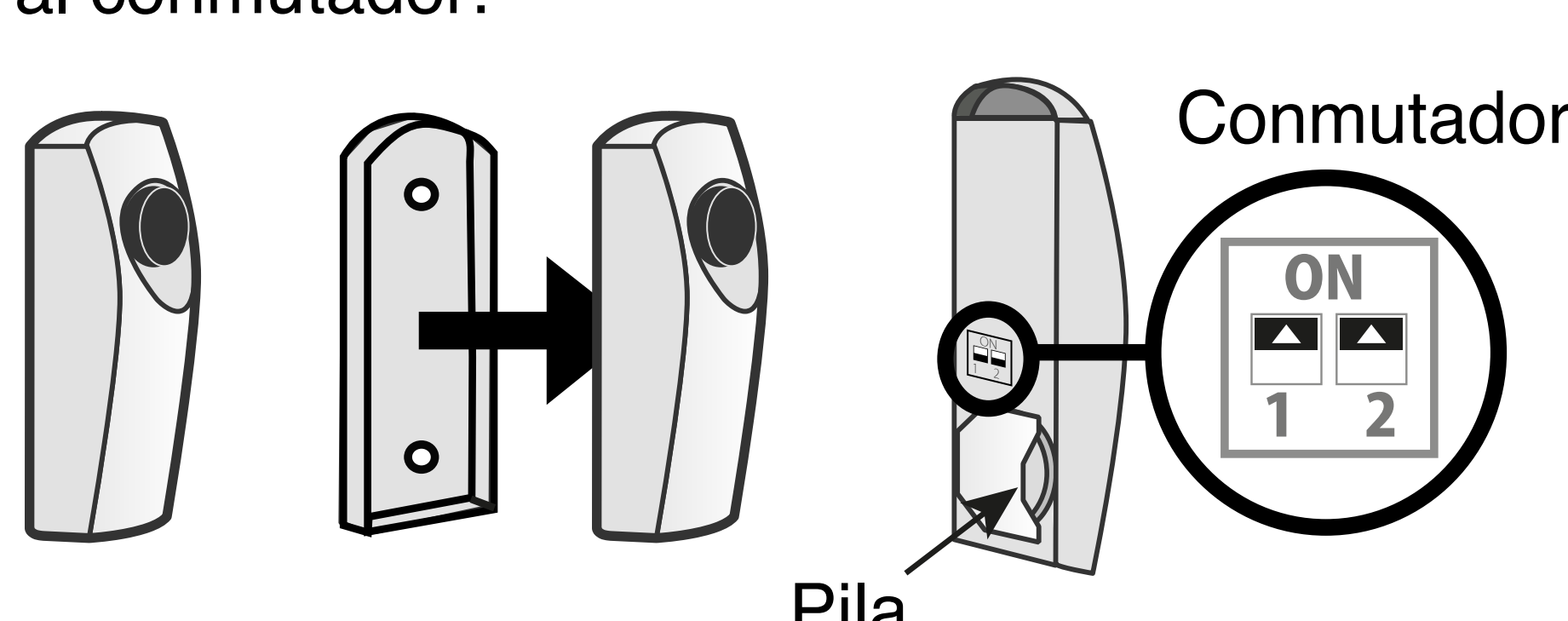

- Parte delantera del timbre:

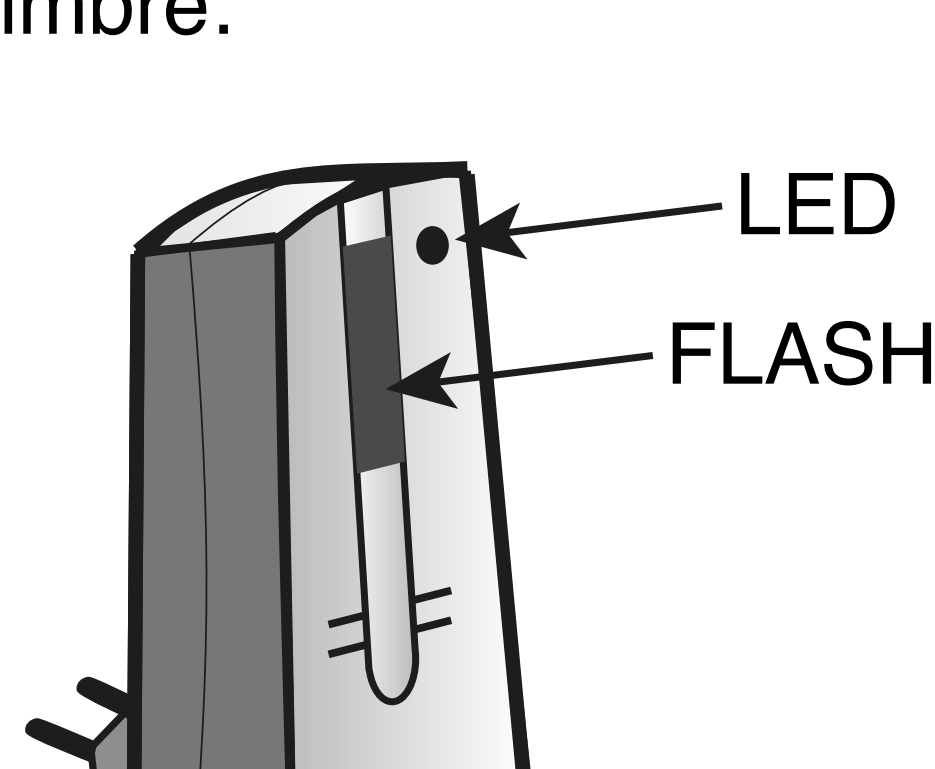

- Parte posterior del timbre:

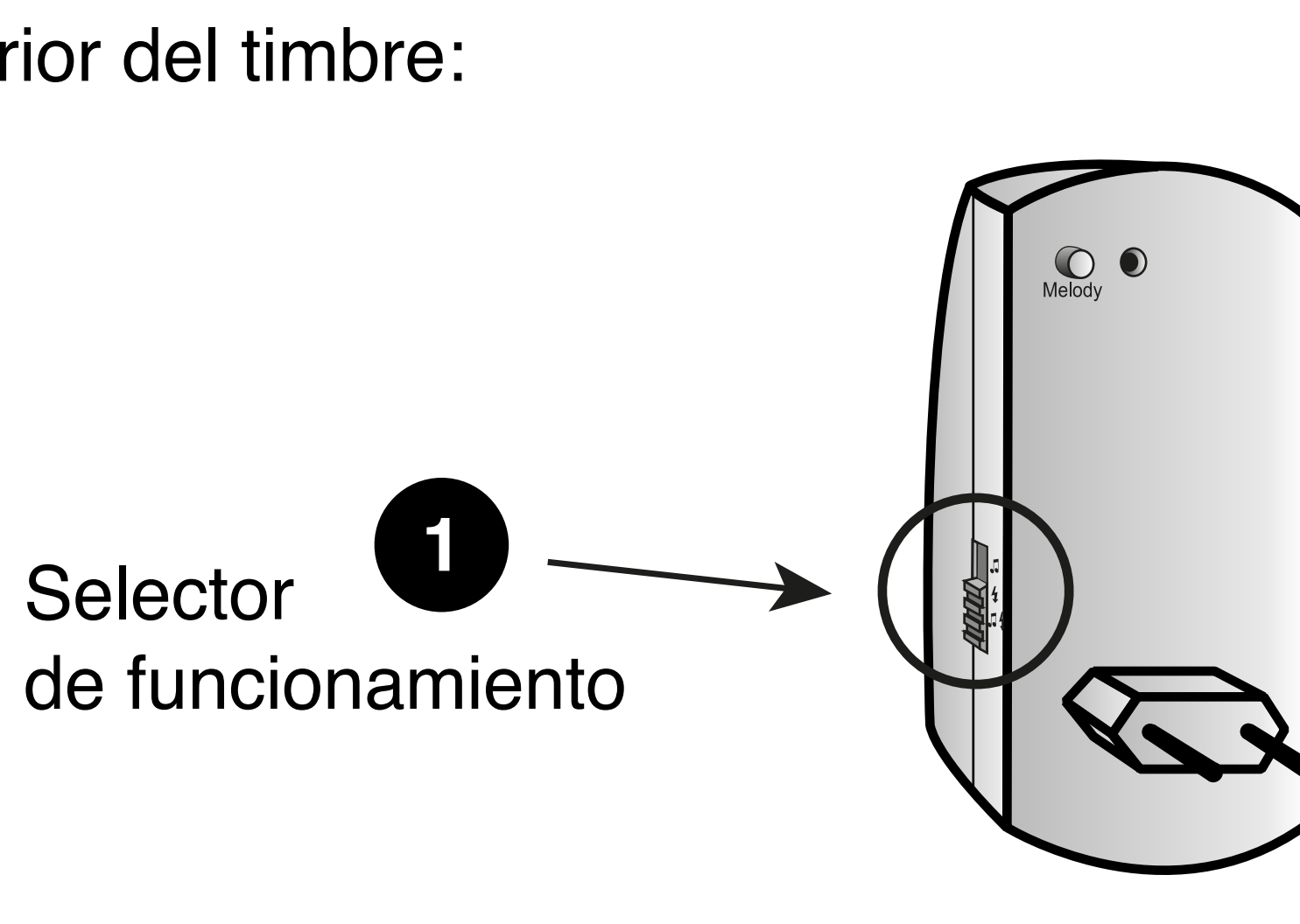

1 Selector de funcionamiento de 3 posiciones:

- Posición 1 (Nota musical): Solo melodía
- Posición 2 (Rayo): Solo el FLASH se enciende
- Posición 3 (Nota musical + Rayo): Melodía + FLASH se enciende

- Parte posterior del timbre:

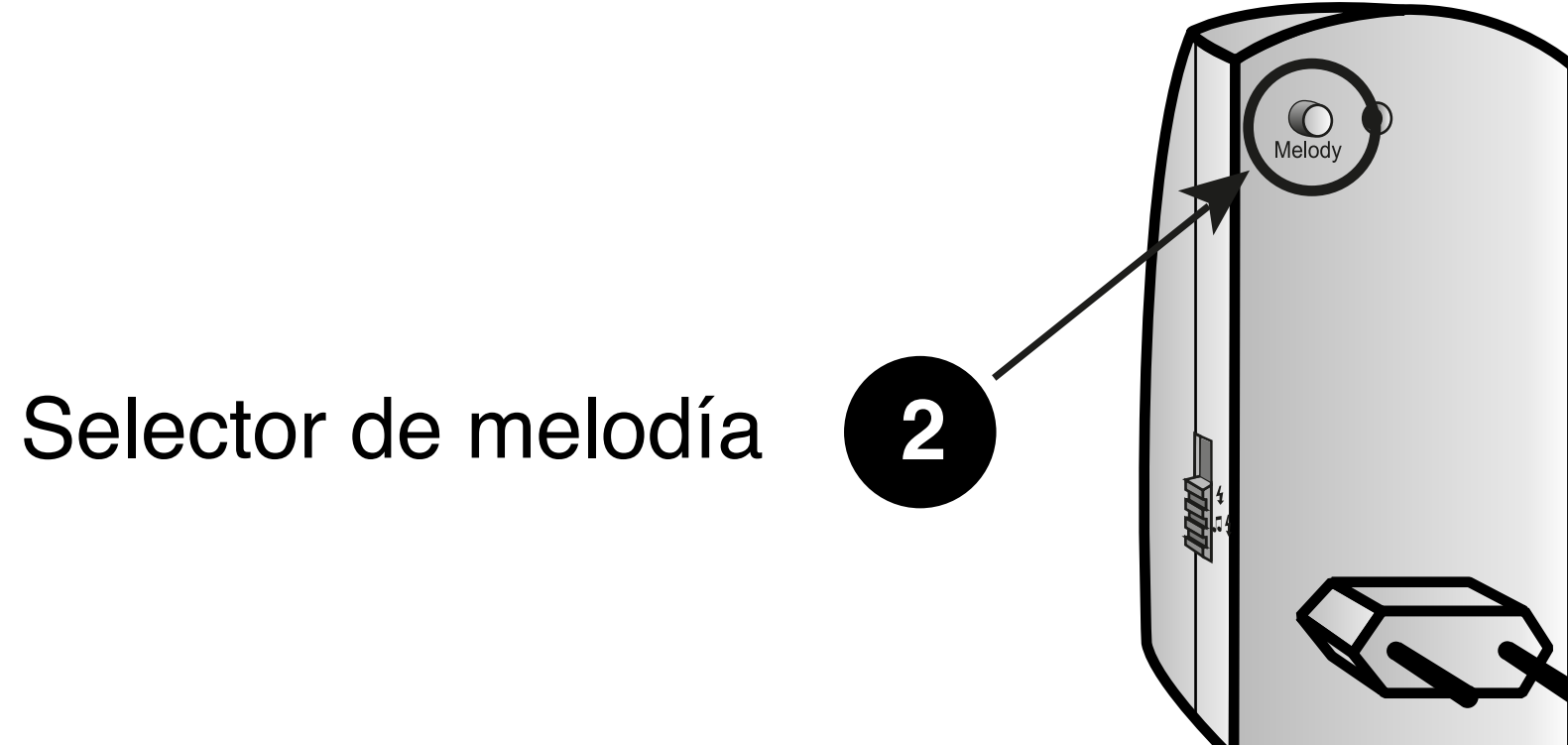

2 Selector de melodía

Es posible elegir hasta un total de 32 melodías diferentes.

Ejemplos de configuración de melodía:

- Un mismo timbre con uno ó varios pulsadores (hasta un máximo de 30) y con cada emisor suena la misma melodía:

1

Posición del conmutador:

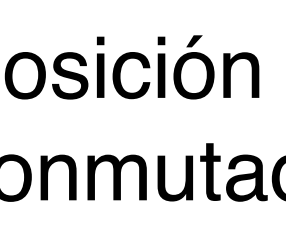

2

Con el botón (selector de melodía), se debe seleccionar la melodía deseada.

- Un mismo timbre con varios pulsadores y cada pulsador una melodía diferente:

- Operaciones a realizar en cada uno de los emisores.

1

Posición del conmutador:

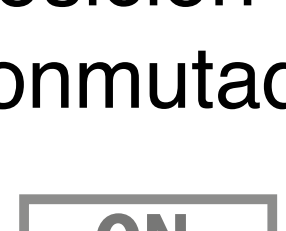

2 Pulsar hasta encontrar la melodía deseada.

3 Una vez encontrada poner el conmutador en esta posición:

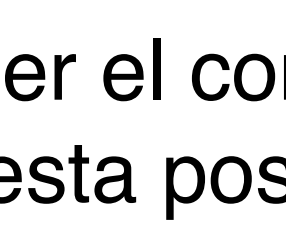
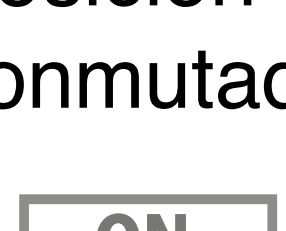

- Uno o varios pulsadores (máximo 30) y suena una melodía diferente cada vez que se pulsa cualquiera de ellos:

Posición del conmutador en cada emisor:

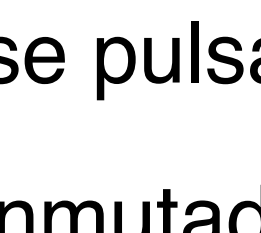

- Parte posterior del timbre:

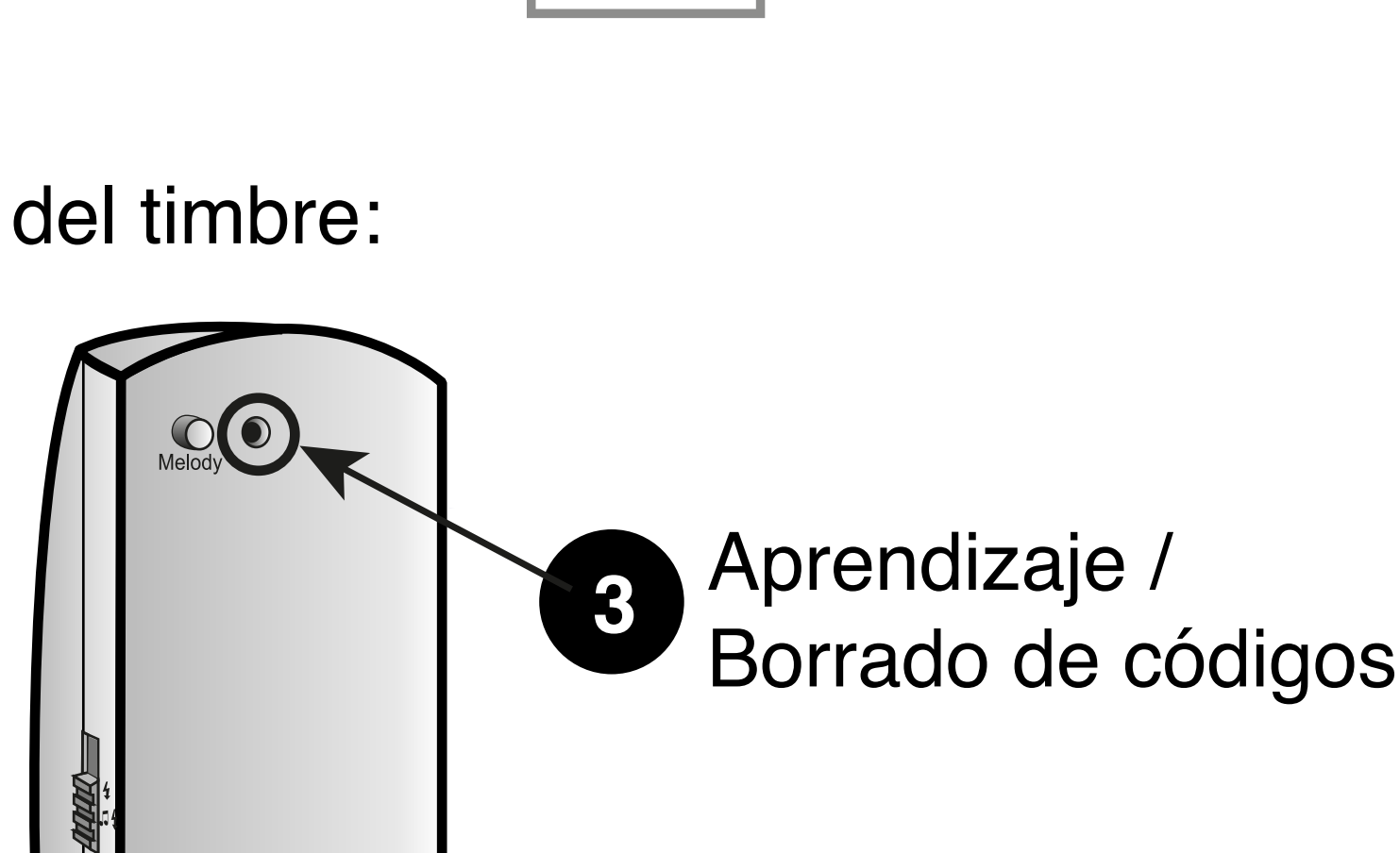

3 Aprendizaje / Borrado de códigos:

- **Aprendizaje:** el aprendizaje entre pulsador y el timbre viene realizado de fábrica. Si se desea instalar un nuevo emisor extra (EM HEB 001) ó un timbre extra (TI HEB 201) será necesario realizar el aprendizaje de estos dispositivos con los ya instalados anteriormente, siguiendo las instrucciones adjuntas al timbre o pulsador adquirido.

En caso de ser necesario realizar el aprendizaje del conjunto, la forma de actuar es la siguiente:

- 1.- Enchufar a la red usando un alargador para que sea visible el orificio de aprendizaje, con la ayuda de una punta fina, realizar una pulsación corta (1seg.) en el orificio de aprendizaje. Desde este momento y durante 30 segundos, el led permanecera encendido y el timbre receptor estará preparado para recibir el código del emisor durante ese tiempo.
- 2.- Accionar el pulsador hasta que el timbre suene, esto indicará que se ha realizado el proceso de aprendizaje correctamente y automáticamente, pasará al modo de funcionamiento normal.
- 3.- En caso de que transcurran 30 segundos y no haya realizado la operación, repetir el proceso.

- Borrado de códigos: Si se desea realizar el borrado de los códigos aprendidos, es necesario pulsar con la ayuda de una punta fina, el orificio "Aprendizaje/borrado de códigos" durante más de 4 segundos. Cuando se produzca el borrado el led realizará un parpadeo doble indicando que este proceso se ha realizado correctamente.

Declaración de conformidad CE

Garantía

DINUY, S.A. Auzolan, 2, 20303, IRUN, SPAIN

www.dinuy.com

INSTRUÇÕES DE FUNCIONAMENTO

Ref. TI HEB K27

CONJUNTO DE BOTÃO + CAMPAINHA HELIOS

Ref. TI HEB 201

CAMPAINHA HELIOS EXTRA

CAMPAINHA RECEPTORA

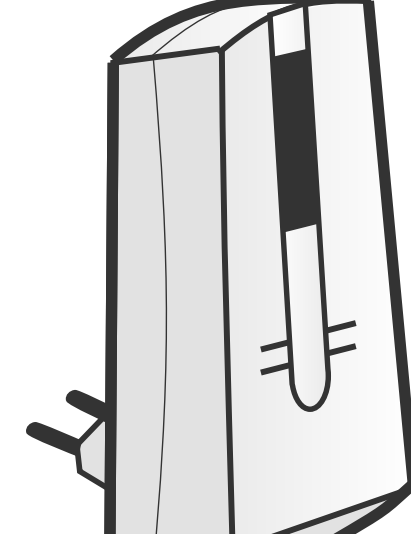

- Conectável 230V~ em um raio de até 200 metros desde o botão transmissor.
- Interruptor ON-OFF.
- Com flash.

• Com flash.

- É possível seleccionar o som do timbre de entre 32 melodias disponíveis.

BOTÃO EMISOR



- Funciona com uma pilha de 3V. tipo CR2032 (incluída).

- Pode ser instalado no exterior ou no interior, mas não deve ser instalado sobre uma superfície metálica.

Pode ser fixado, se se deseja, ao marco da porta ou a uma parede mediante dois parafusos.

FUNCIONAMENTO



Os objectos sólidos e metálicos podem reduzir o alcance.

- Acesso à comutador:

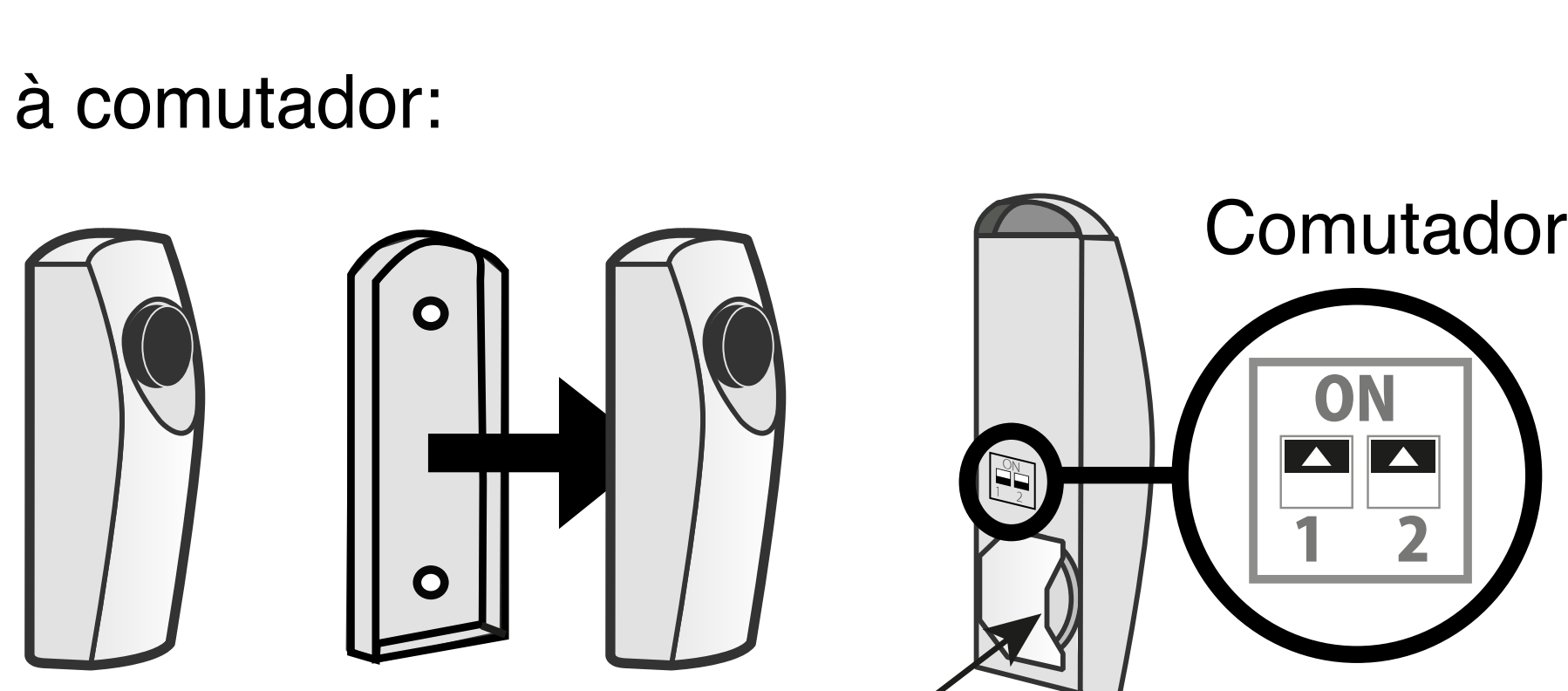

- Parte dianteira da campainha:

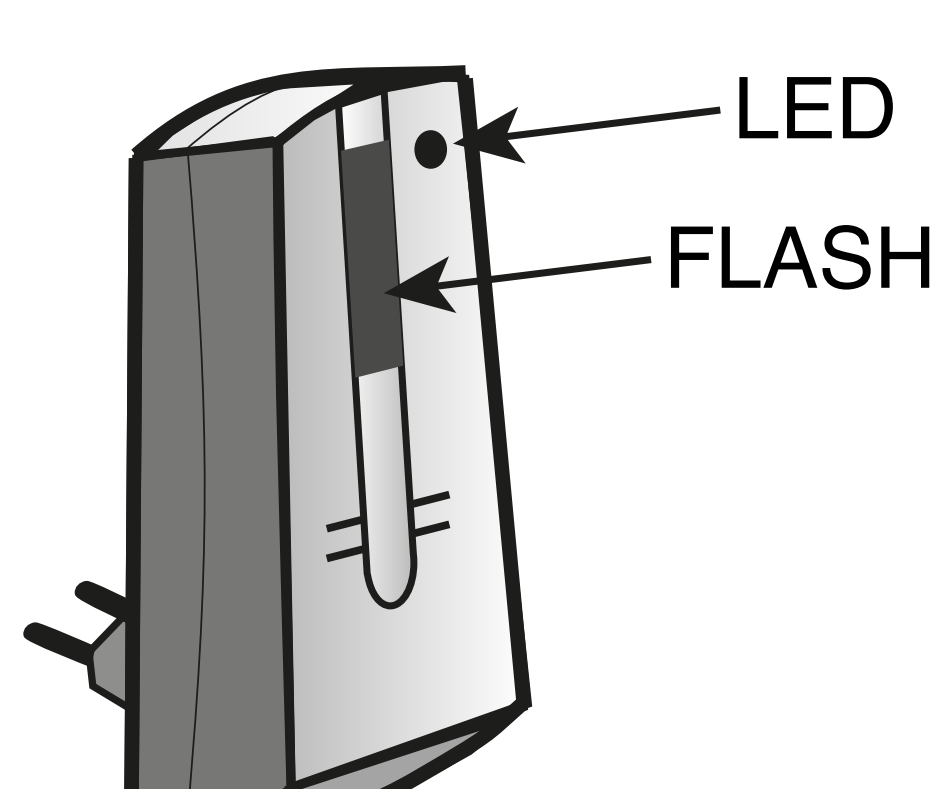

- Parte posterior da campainha:

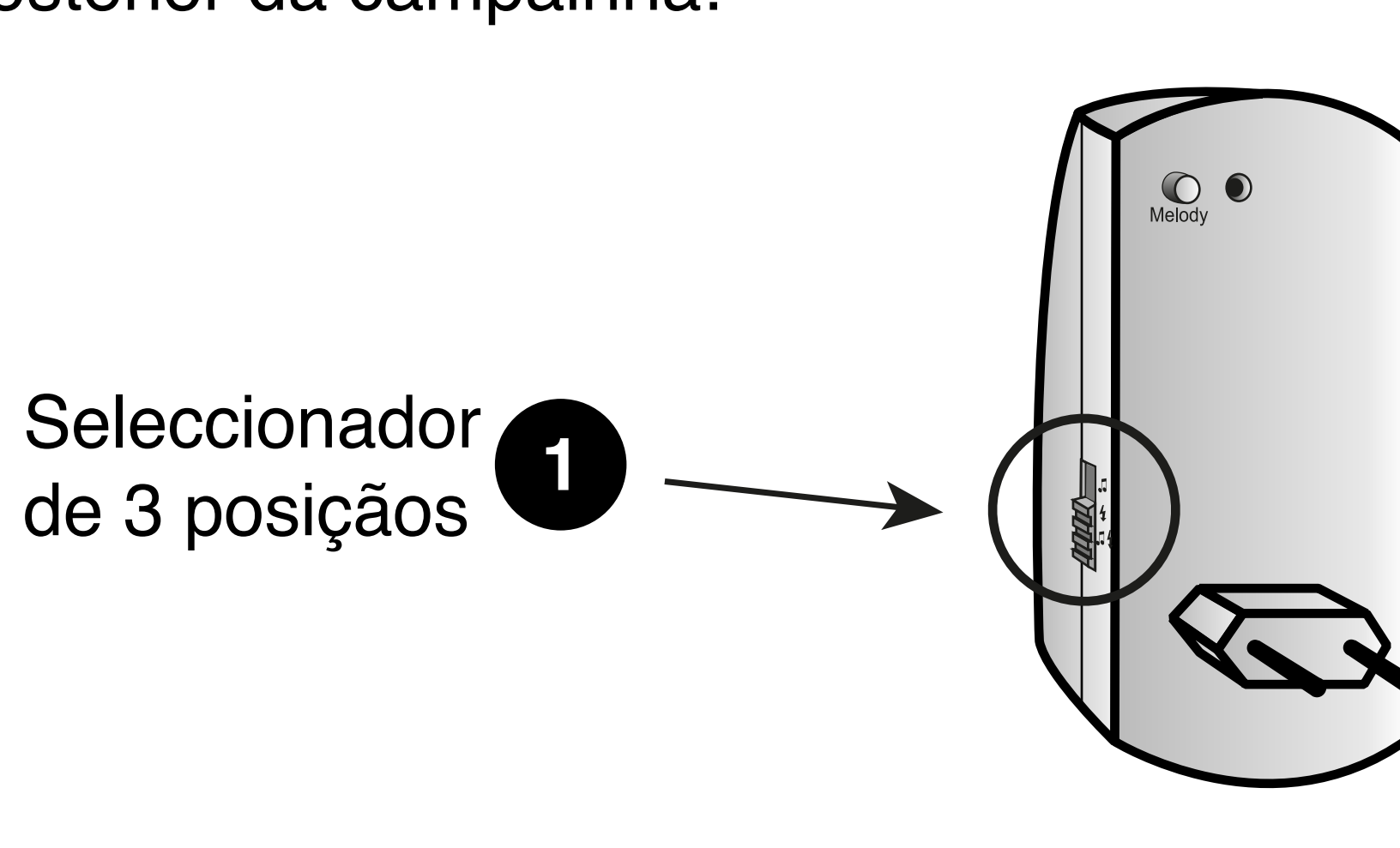

1 Seleccionador de 3 posições:

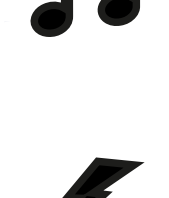

Posição 1.
Só melodia.

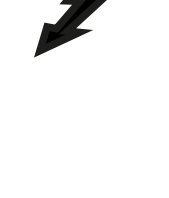

Posição 2.
Só o FLASH se acende.



Posição 3.
Melodia + FLASH se acende.

- Parte posterior da campainha:

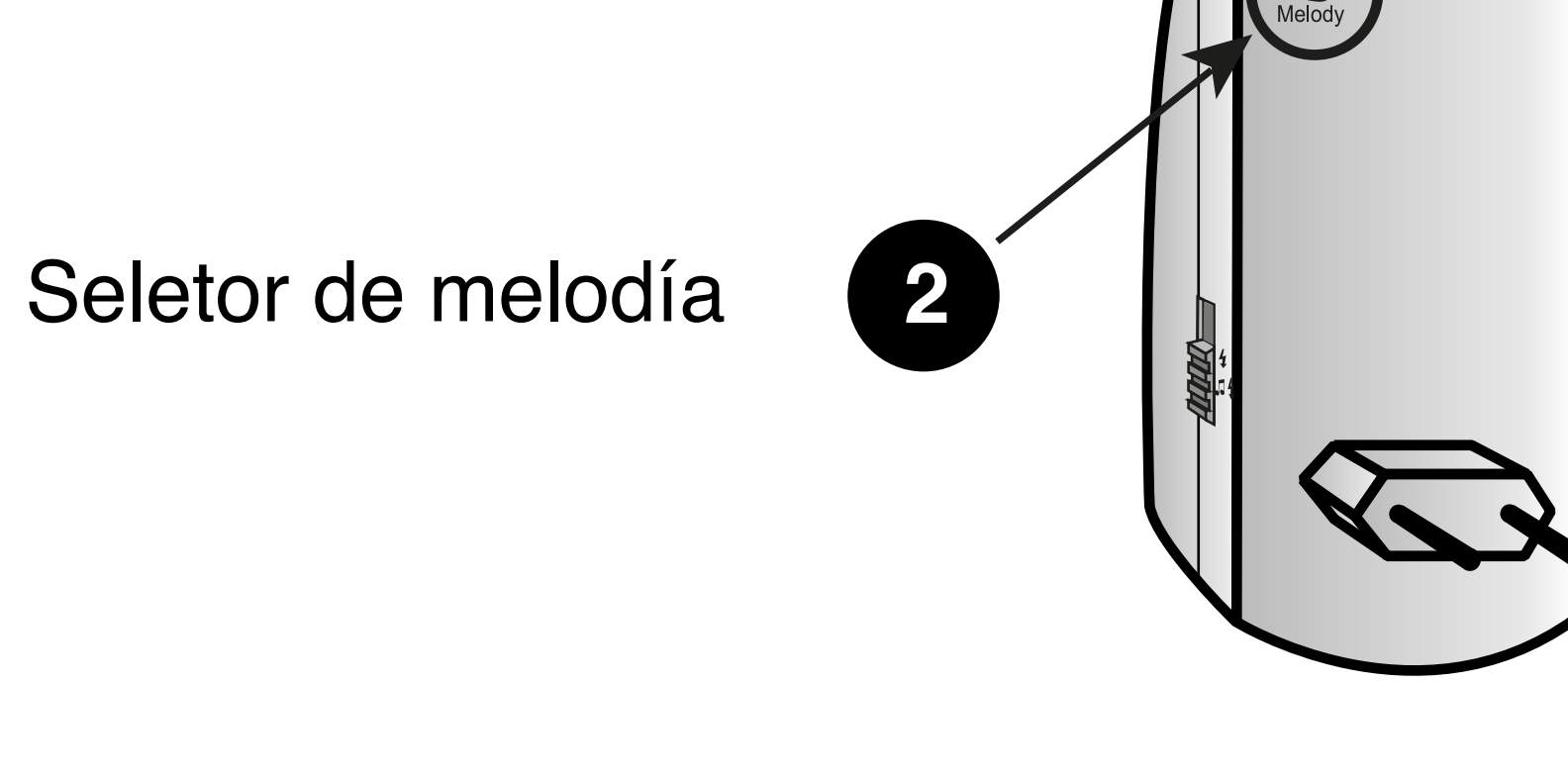

2 Seletor de melodia

possível eleger até um total de 32 melodias diferentes.

Exemplos de configuração de melodia:

- Uma campainha com um ou vários botões (até um máximo de 30) e com cada transmissor tocará a mesma melodia:

1

Posição de comutador:

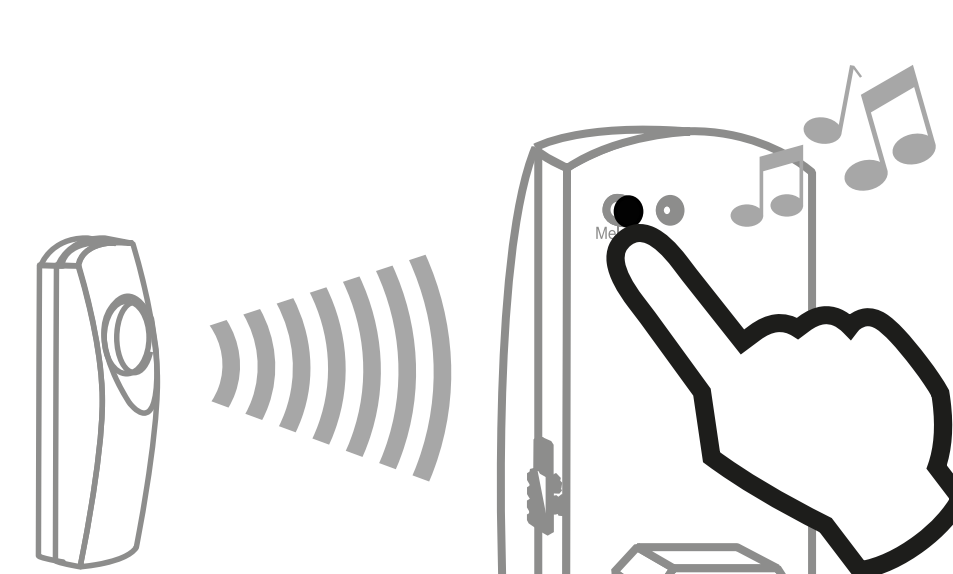

2

Com o botão (seletor de melodia), se deve seleccionar a melodia desejada.

- Uma mesma campainha com vários pulsadores, e cada pulsador uma melodia diferente: Operações a realizar em cada um dos emissores.

1

Posição de comutador:

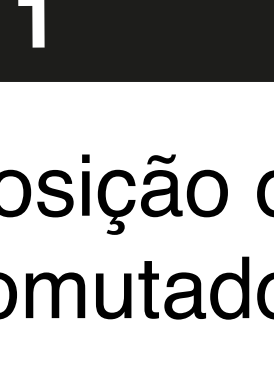

2

Pulsar até encontrar a melodia desejada.

3

Uma vez encontrada colocar o comutador nesta posição

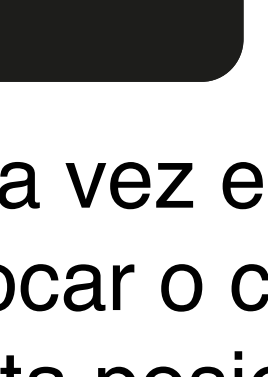

- Um ou varios pulsadores (máximo 30) e soará uma melodia diferente cada vez que se pulsa qualquer deles:

Posição do comutador em cada emissor:



- Parte posterior da campainha:

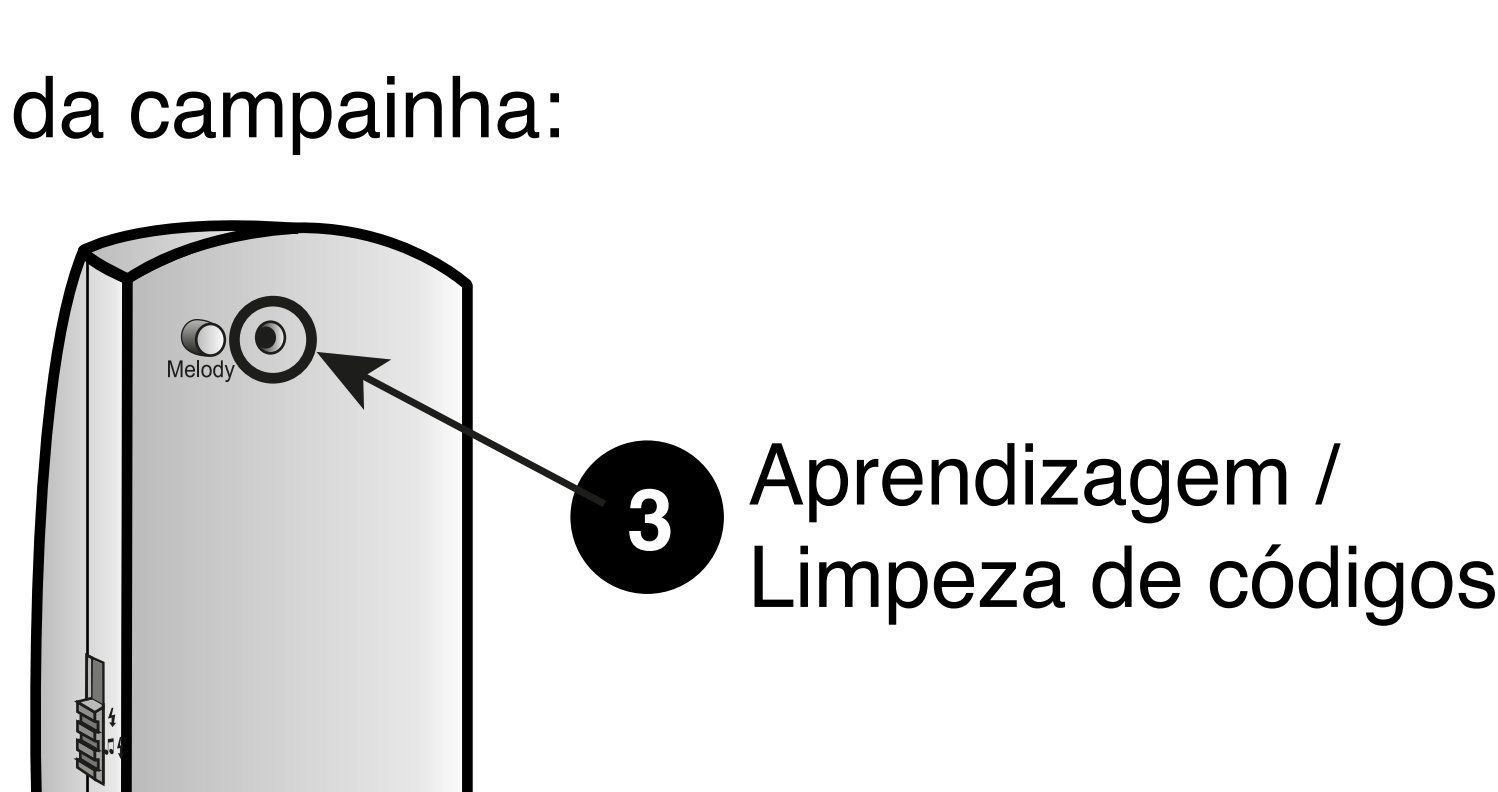

3 Aprendizagem / Limpeza de códigos:

- **Aprendizagem:** a aprendizagem entre pulsador e a campainha vem concebido de fábrica. Se se deseja instalar um novo emissor extra (EM HEB 001) ou uma campainha extra (TI HEB 201) será necessário realizar a aprendizagem destes dispositivos com os já instalados anteriormente, seguindo as instruções adjuntas à campainha ou pulsador adquirido.

No caso de ser necessário realizar a aprendizagem do conjunto, a forma de actuar é a seguinte:

- 1.- Ligar a campainha á rede usando um alargador para que fique visível o orificio de aprendizagem com a ajuda duma ponta fina, realizar uma pressão curta (1seg.) no orificio "aprendizaje". Desde este momento e durante 30 segundos, o led permanecerá aceso e a campainha receptor estará preparado para receber o código do emissor durante esse tempo..
- 2.- Accionar o pulsador até que a campainha toque, isto indicará que se realizou o processo de aprendizagem correctamente e automaticamente, passará ao modo de funcionamento normal.
- 3.- No caso de que transcorram 30 segundos e não tenha sido realizado a operação, repetir o processo.

- **LIMPEZA DE CÓDIGOS** Se se deseja realizar a limpeza dos códigos aprendidos, é necessário pulsar com a ajuda duma ponta fina, no orificio aprendizagem/limpeza de códigos. durante mais de 4 segundos. Quando se produzir a limpeza o led realizará um piscar duplo indicando que este processo se efectuou correctamente.

Declaração de conformidade CE

Garantía do produto

DINUY, S.A. Auzolan, 2, 20303, IRUN, SPAIN

www.dinuy.com

INSTRUCTIONS MANUAL

Ref. TI HEB K27

HELIOS WIRE-FREE DOORCHIME KIT

Ref. TI HEB 201

HELIOS EXTRA DOORCHIME

RECEIVER

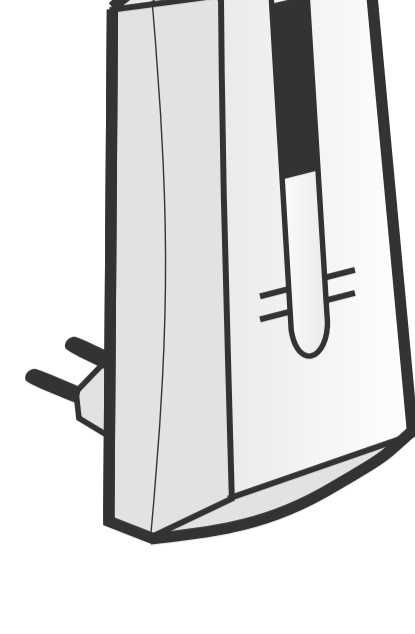

- Plug-in: 230V~. within a range of 200mts.
- Switch ON-OFF.
- With flash.
- 32 different tunes can be selected through a switch.

TRANSMITTER

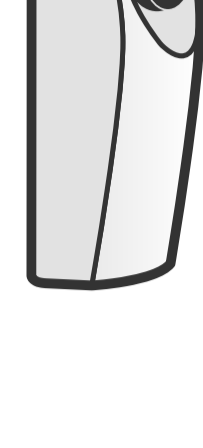

- Powered by a 3V. battery, type CR2032 (included).
- It can be installed outdoors or indoors, but never on a metallic surface. It can be fixed to the doorframe or wall with two screws.

FUNCTIONING



Metallic obstacles, walls and so, can reduce its range.

- Transmitter pushbutton:

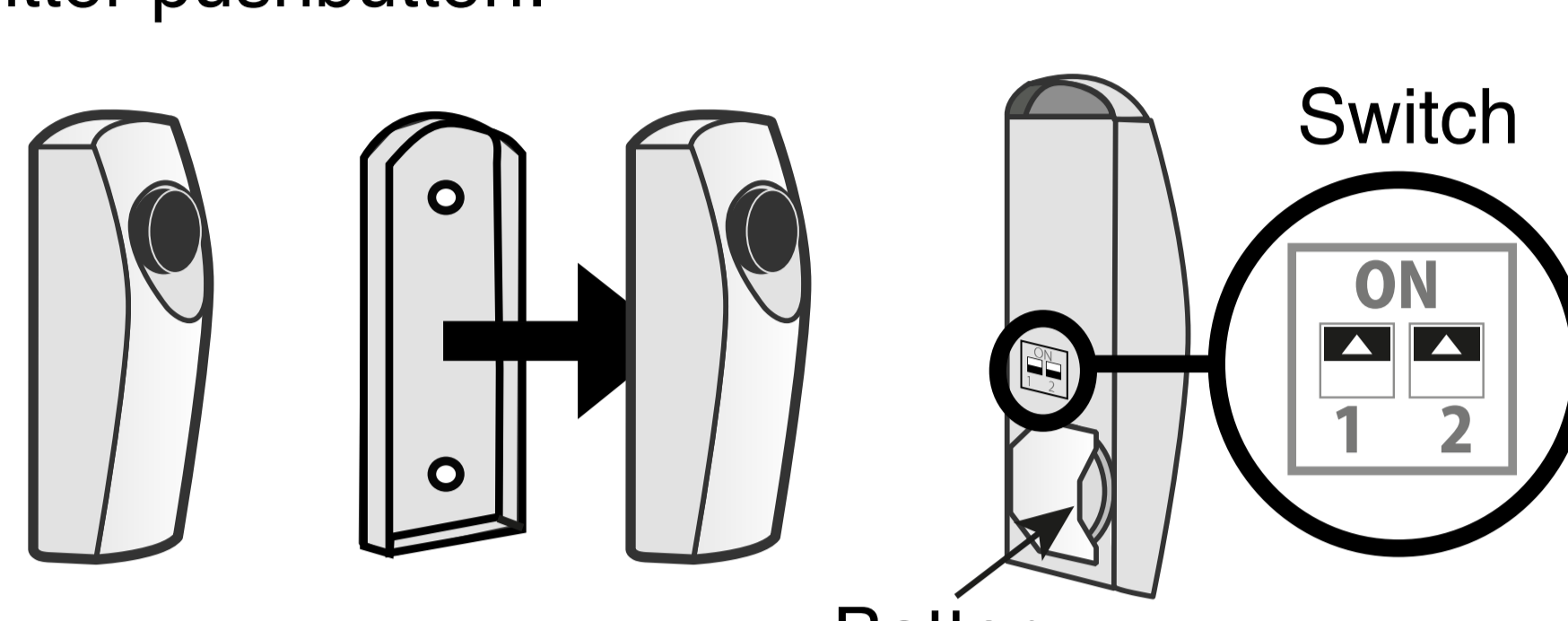

- Front of the doorchime:

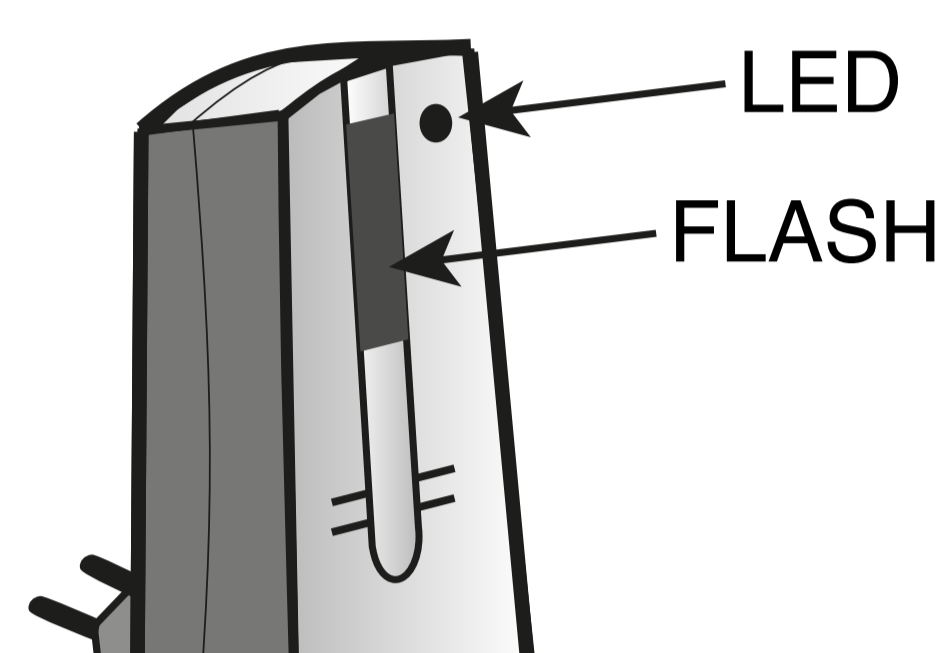

- Back of the doorchime:

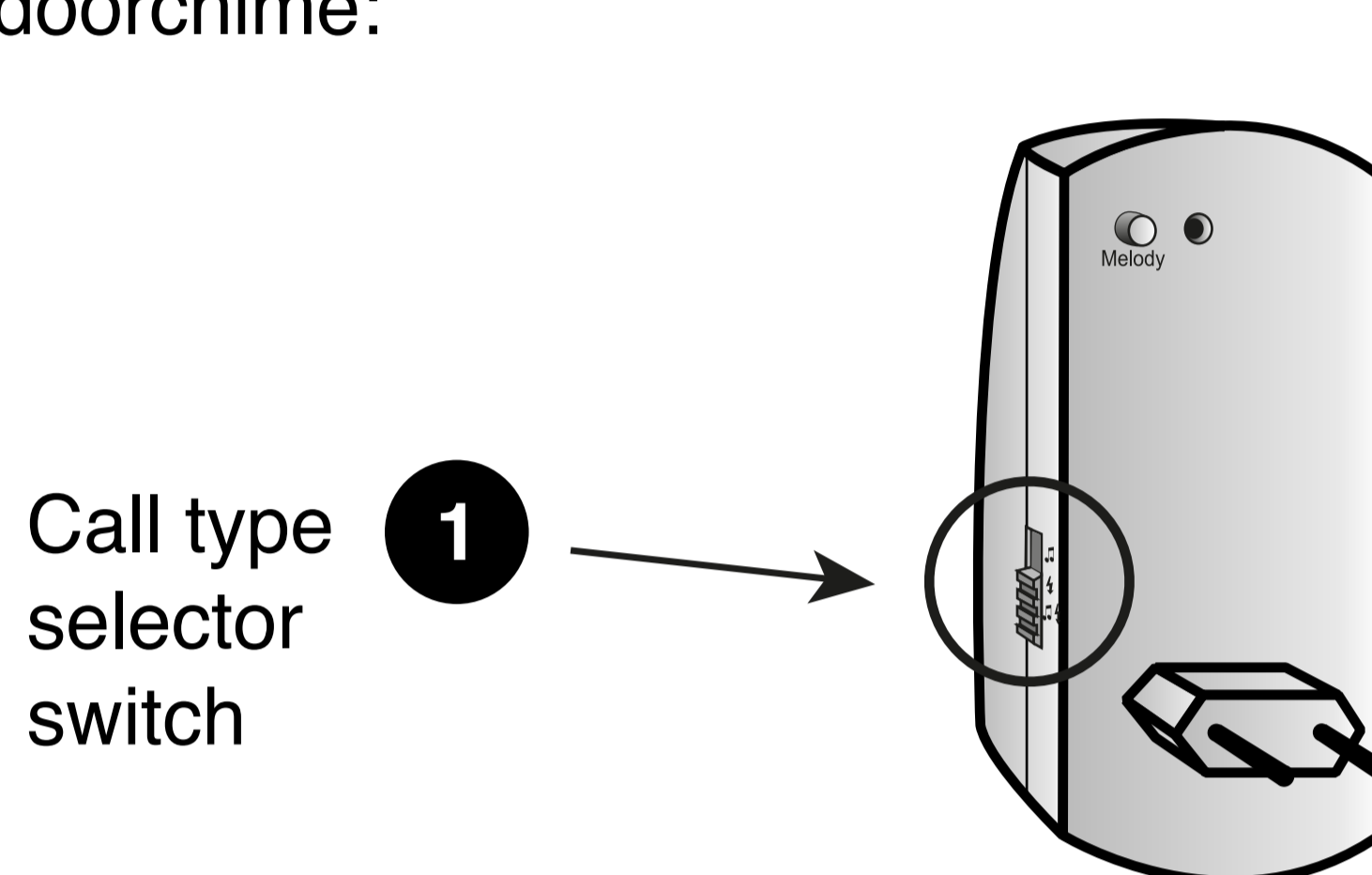

1 Call type selector switch:

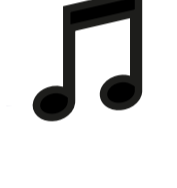

Position 1.
Only melody.

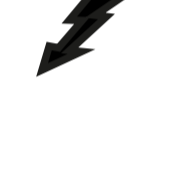

Position 2.
Only the FLASH lights up.



Position 3.
Melody + FLASH lights up.

- Parte posterior del timbre:

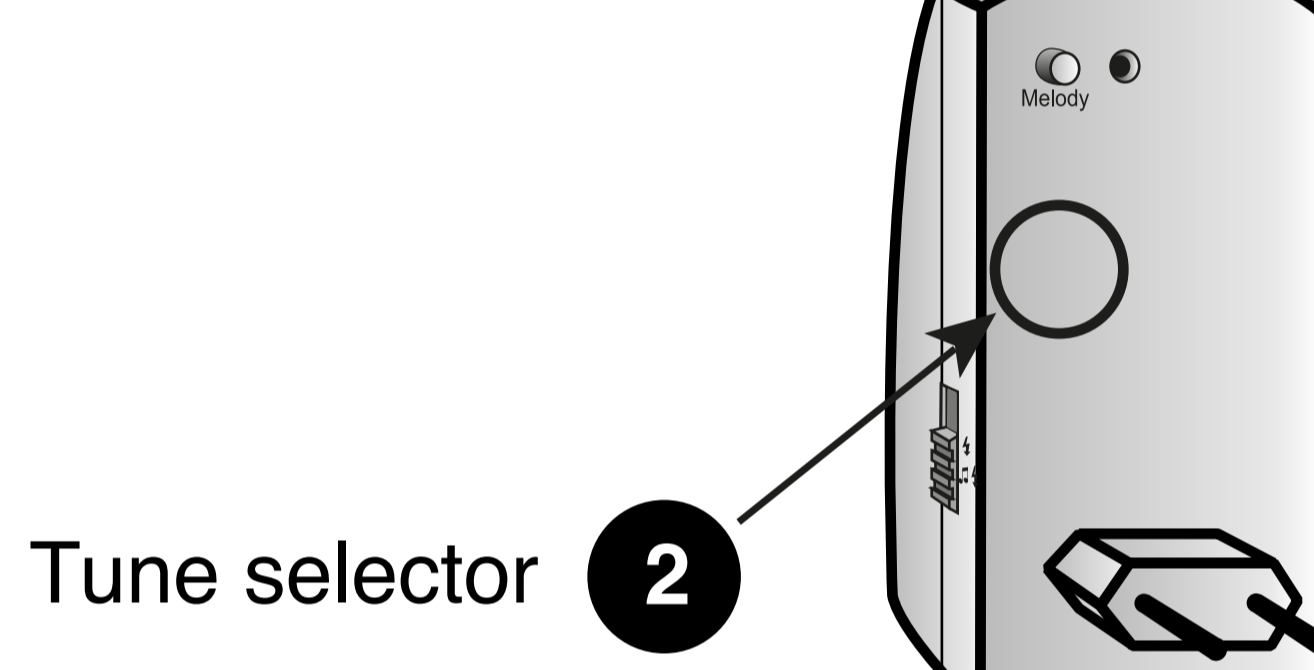

2 Tune selector

Up to 32 different tunes can be selected.

Different examples of tune setting:

- The same doorchime with one or several pushbuttons (up to 30 maximum), and for every transmitter the same tune sounds.

1

Switch position:



2

Select the tune with the key (tune selector).

- The same doorchime with several pushbuttons and each transmitter plays a different tune:

- Steps to be done with each transmitter.

1

Switch position:

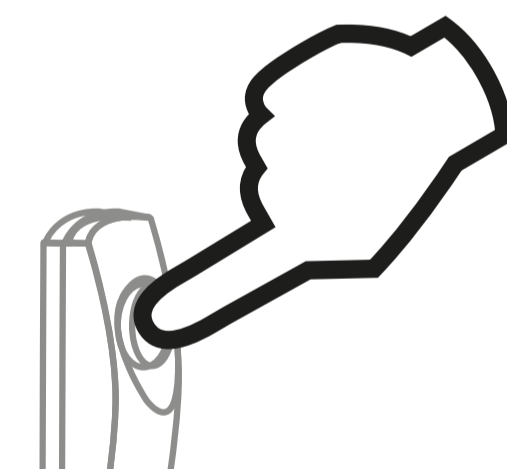
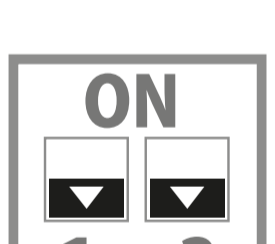

2

Press until

finding the

required

tune.

3

Once the tune is

found, set the switch

in this position:

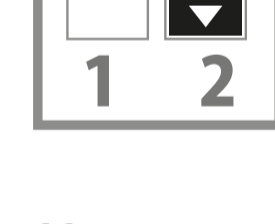

- One or several pushbuttons (up to 30) and a different tune sounds when any of the pushbuttons is pushed:

Switch position in each pushbutton:

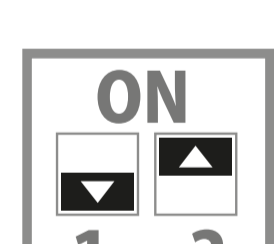

- Back of the doorchime:

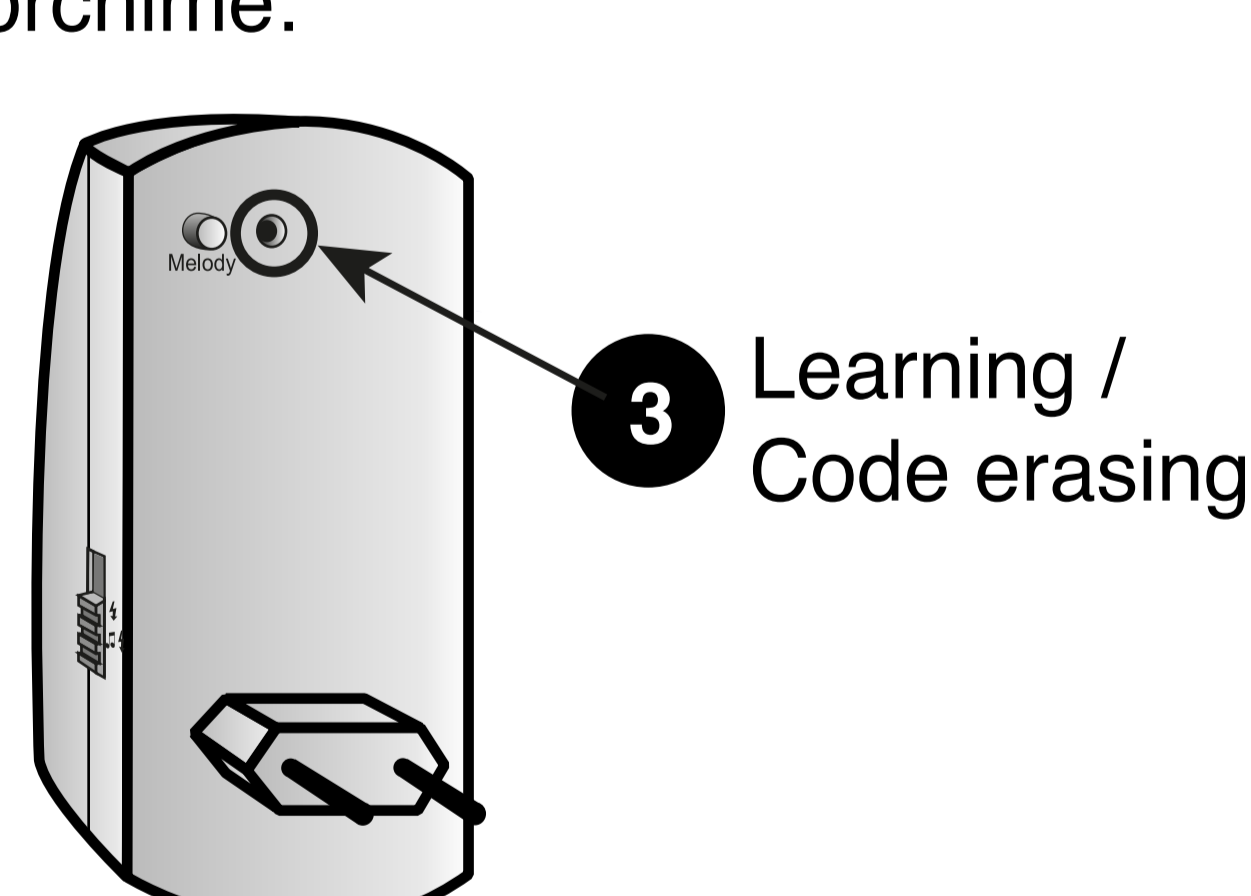

3 Learning / Code erasing:

- **Learning:** the learning process between the pushbutton and the doorchime is already adjusted from factory. To install a new extra transmitter (EM HEB 001) or an extra doorchime (TI HEB 201) along with the already installed, a new codification process must be done following the instructions attached to any of the New codification process if needed:

No caso de ser necessário realizar a aprendizagem do conjunto, a forma de actuar é a seguinte:

- 1.- Plug in the doorchime to the power supply employing a lengthening in order that the learning orifice comes visible, with the help of a thin point, do a short pulsation (1sec) in the "learning/erasing" hole. From that moment, and for 30 sec, the led will keep turned-on and the doorchime will be ready to receive the transmitter's code during that time.
- 2.- Press the pushbutton until the doorchime sounds. This will indicate that the learning process has been done correctly. After it the doorchime will go automatically to its normal mode.
- 3.- In case that more than 30seconds had gone by without doing the process, repeat the procedure.

- **Code erasing** If is required to erase the learned codes, it is necessary to press the "learning/erasing" hole with a thin point for more than 4sec. When the code is erased, the led will flash twice, showing that the process has been done correctly.

Declaration of conformity CE

Guarantee

DINUY, S.A. Auzolan, 2, 20303, IRUN, SPAIN

www.dinuy.com

INSTRUCTIONS D'UTILISATION

Ref. TI HEB K27

KIT BOUTON-POUSSOIR - SONNETTE HELIOS

Ref. TI HEB 201

SONNETTE PORTABLE HELIOS

RECEPTEUR

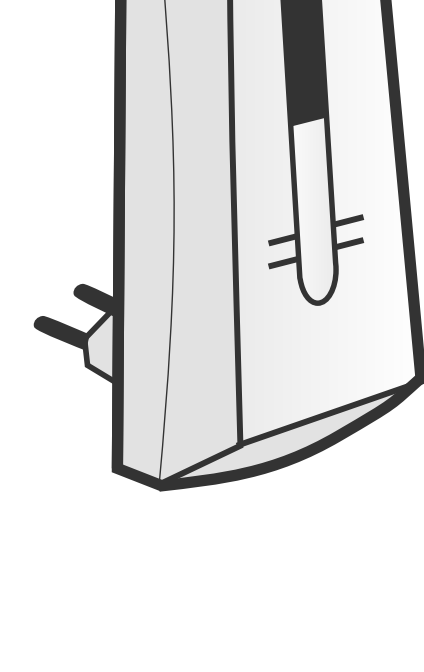

- Sonnette à brancher 230V~ dans un rayon de 200m à partir du bouton-poussoir.
- Interrupteur ON-OFF.
- Avec flash.

- Comporte un sélecteur de 32 mélodies différentes.

EMETTEUR

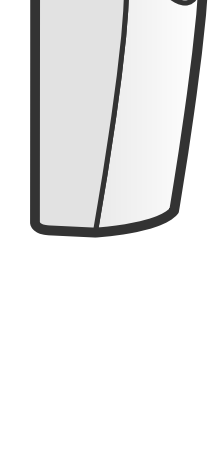

- Alimenté par une pile 3V CR2032 (incluse).
- Il peut être installé à l'extérieur ou à l'intérieur, mais il ne doit pas être installé sur une surface métallique. Vous pouvez si vous le souhaitez le fixer au cadre de la porte ou à une paroi avec deux vis.

FONCTIONNEMENT



Les obstacles métalliques, murs, etc. peuvent réduire la portée nécessaire.

- Bouton-poussoir- émetteur:

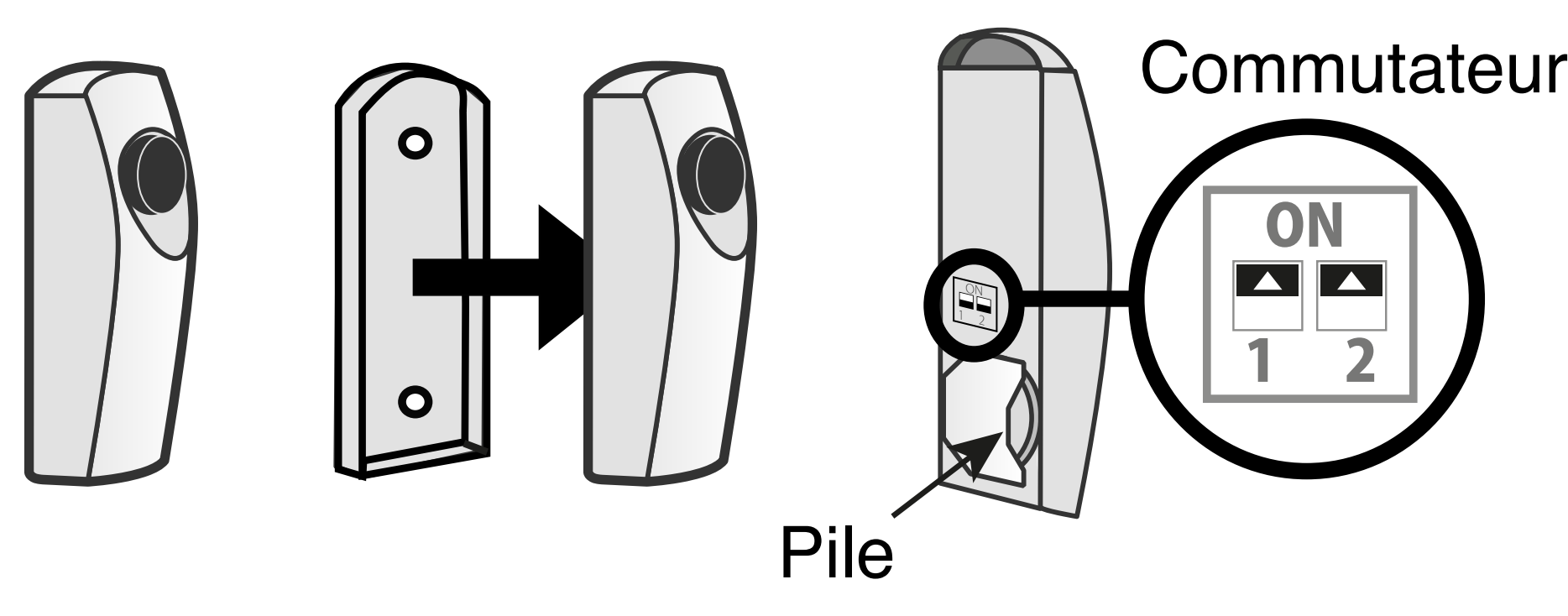

- Façade de la sonnette:

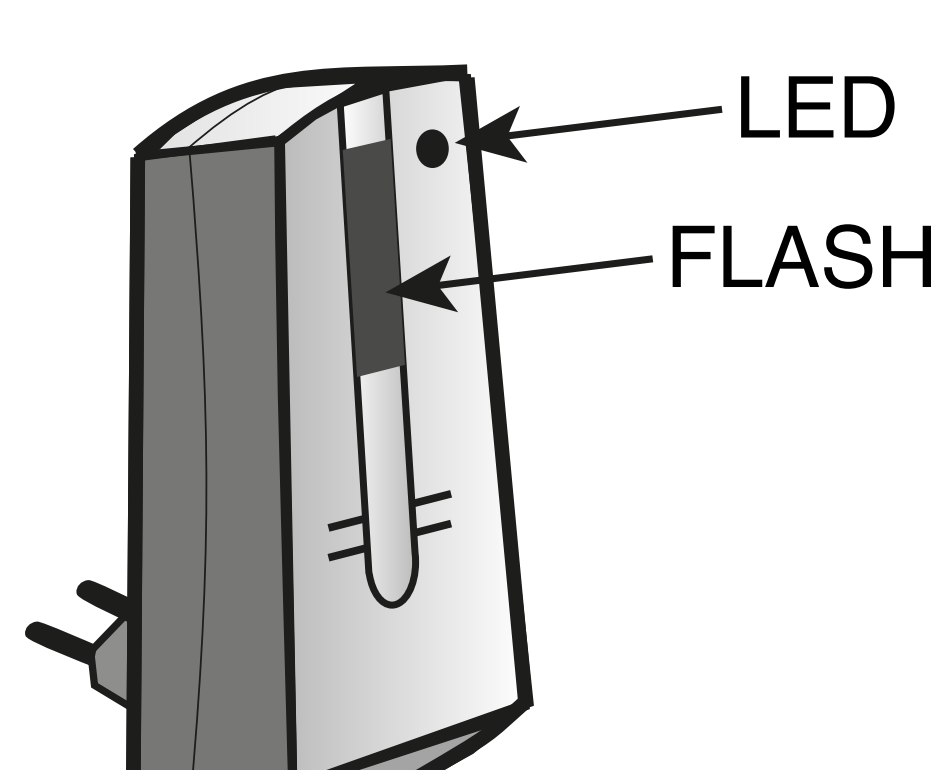

- Partie arrière de la sonnette:

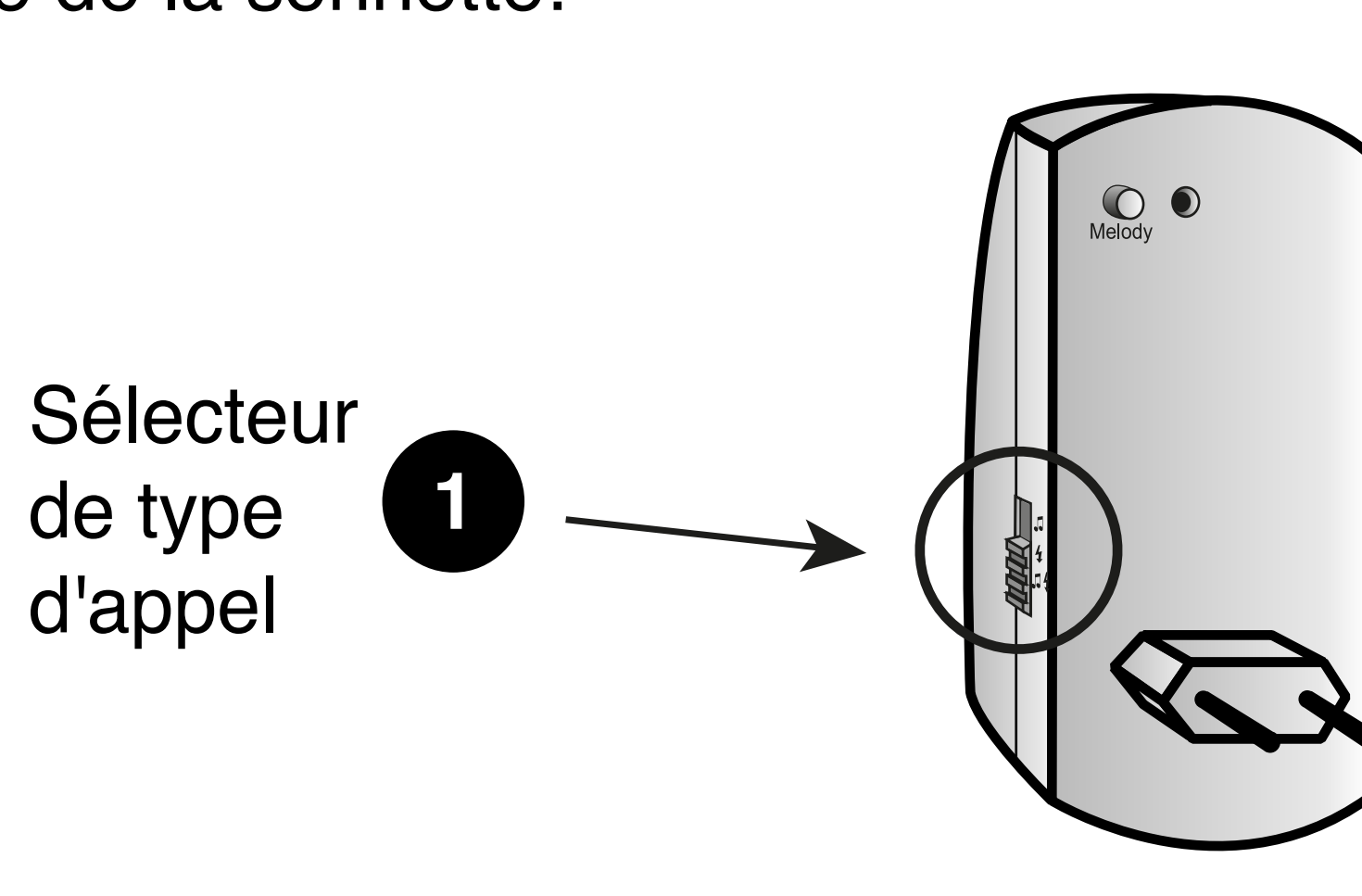

1 Sélectionner le type d'appel:

- Position 1. Seulement la mélodie.
- Position 2. Seulement le Flash s'allume.
- Position 3. Mélodie + le Flash s'allume.

- Partie arrière de la sonnette:

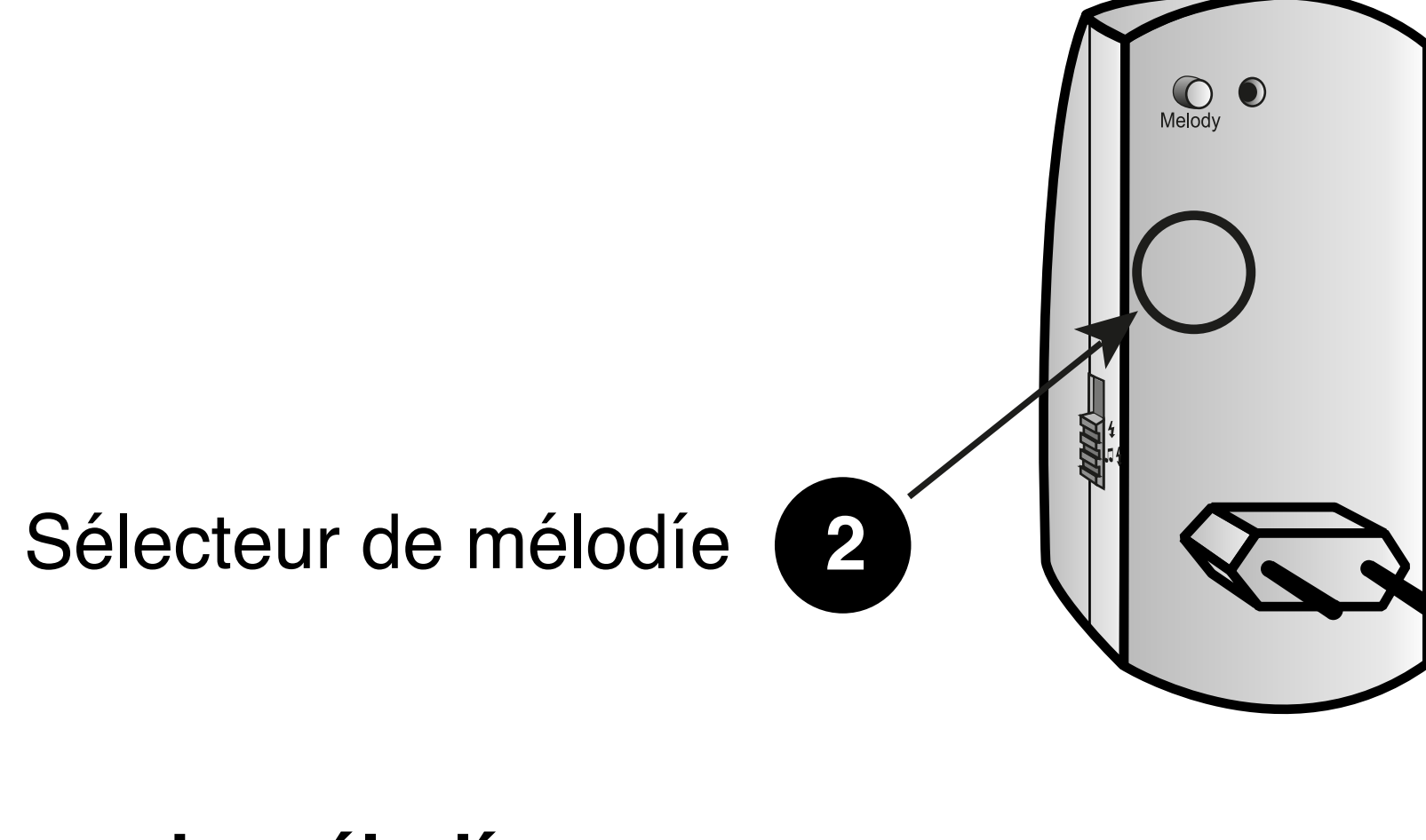

2 Sélecteur de mélodie

Vous pouvez choisir jusqu'à 32 mélodies différentes:

Exemples de configuration de mélodie :

- Une même sonnette avec un ou plusieurs boutons-poussoirs (jusqu'à 30 maximum) et chaque émetteur émettra la même mélodie :

1

Position du commutateur.

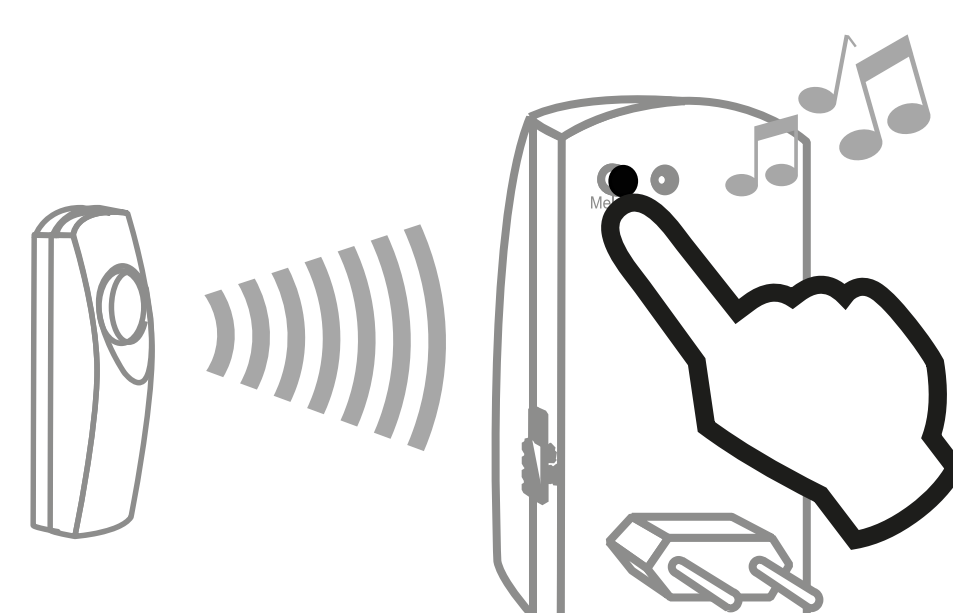
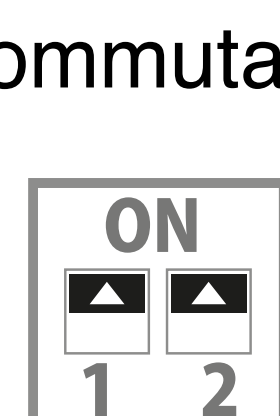

2

Sélectionnez avec la touche la mélodie souhaitée.

- Une même sonnette avec plusieurs boutons-poussoirs et chaque bouton-poussoir avec une mélodie différente: Opérations à réaliser sur chacun des émetteurs.

1

Position du commutateur:

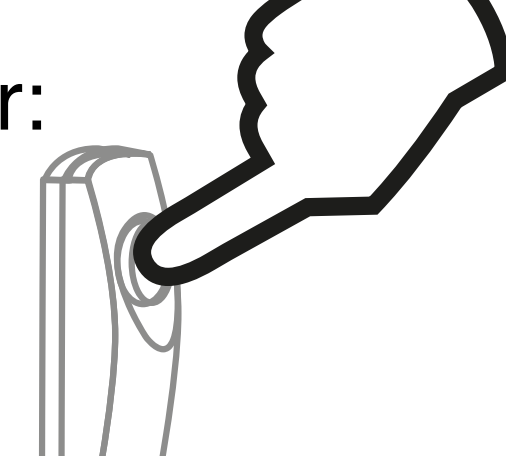
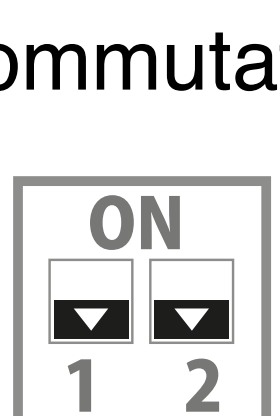

2

Apuyez jusqu'à ce que vous ayez trouvé la mélodie souhaitée.

3

Lorsque vous l'avez trouvée, placez le commutateur dans cette position.

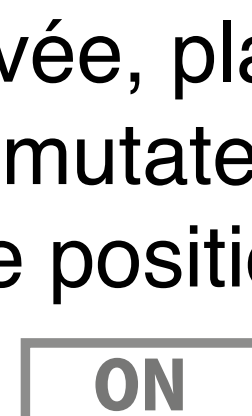

- Un ou plusieurs boutons-poussoirs (maximum 30) et une mélodie différente sonne chaque fois que vous appuyez sur l'un d'entre eux :

Position du commutateur sur chaque émetteur.

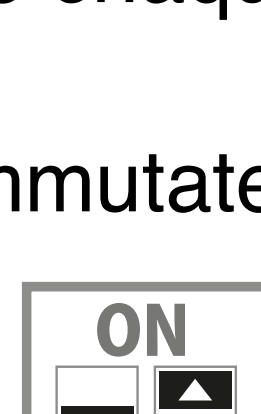

- Partie arrière de la sonnette:

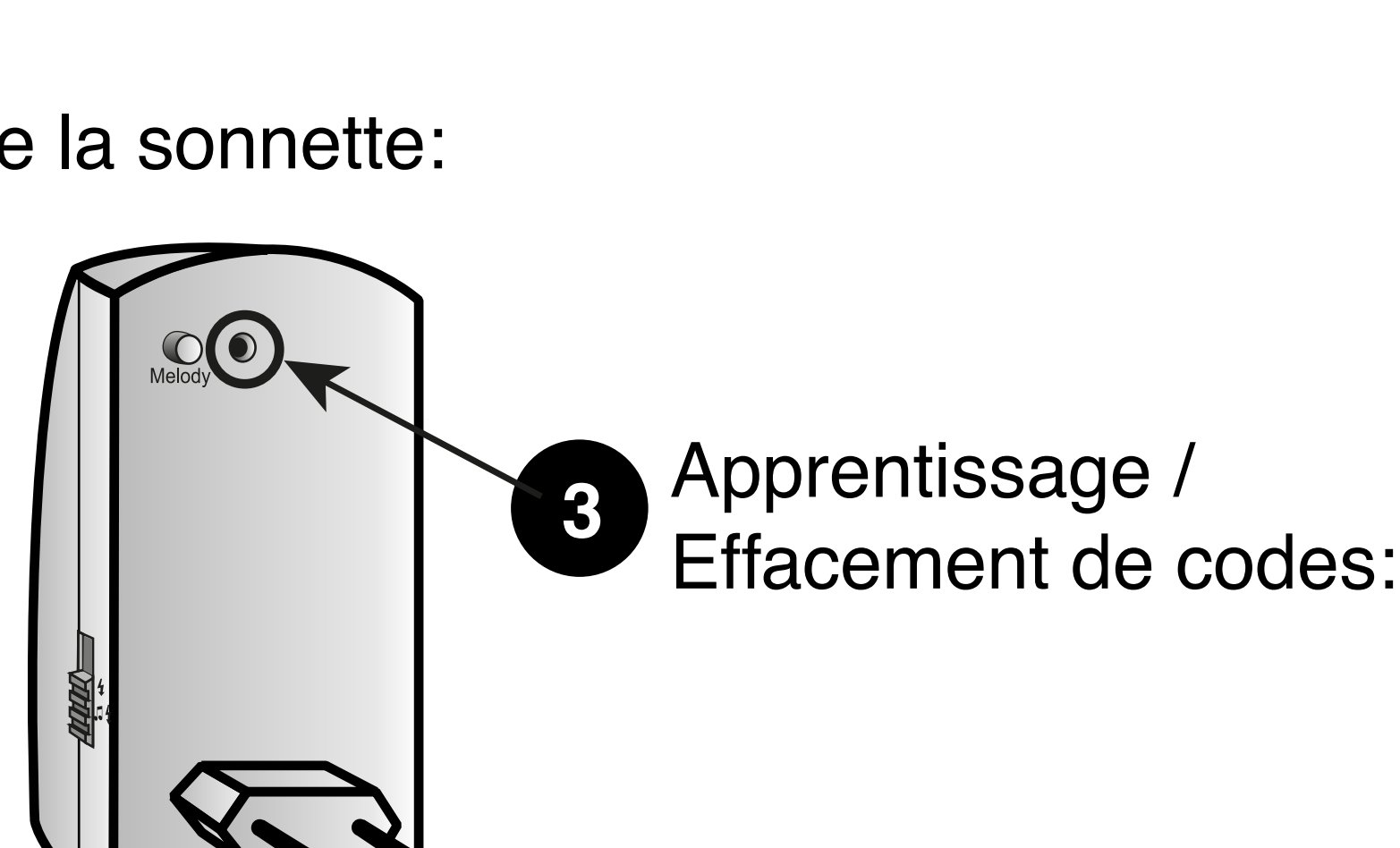

3 Apprentissage / Effacement de codes:

- **Apprentissage:** l'apprentissage entre le bouton-poussoir et la sonnette est fait en usine. Si vous souhaitez installer un nouvel émetteur supplémentaire (EM HEB 001) ou une sonnette supplémentaire (TI HEB 201), il est nécessaire de réaliser l'apprentissage de ces dispositifs avec ceux déjà installés, en suivant les instructions jointes à la sonnette ou au bouton-poussoir acheté.

S'il s'avère nécessaire de réaliser l'apprentissage de l'ensemble, procédez comme suit :

- 1.- Brancher le carillon au secteur par l'intermédiaire d'une rallonge électrique afin de laisser libre l'orifice par lequel se fait l'apprentissage. À l'aide d'une pointe fine, appuyez une fois brièvement (1 sec) dans l'orifice "apprentissage". À partir de cet instant et pendant 30 secondes la led restera allumée et la sonnette réceptrice sera prête à recevoir le code de l'émetteur pendant cette période.

- 2.- Actionnez le bouton-poussoir jusqu'à ce que la sonnette sonne, cela indique que le processus d'apprentissage a bien été réalisé ; l'appareil passe alors automatiquement au mode de fonctionnement normal.

- 3.- S'il se passe 30 secondes et que l'opération n'a pas été réalisée, refaites l'opération.

- **Effacement de codes:** si vous souhaitez effacer les codes appris, il est nécessaire d'appuyer avec une pointe fine dans l'orifice "Apprentissage/effacement de codes" pendant plus de 4 secondes. Lorsque l'effacement a lieu, la led clignote doublement pour indiquer que le processus a bien été réalisé.

Déclaration de conformité CE

Garantie

DINUY, S.A. Auzolan, 2, 20303, IRUN, SPAIN

www.dinuy.com

GEBRAUCHSANWEISUNG

Ref. TI HEB K27

TRAGBARES FUNK-GONG-SET HELIOS

Ref. TI HEB 201

ZUSÄTZLICHE FUNK-GONG HELIOS

EMPFÄNGER

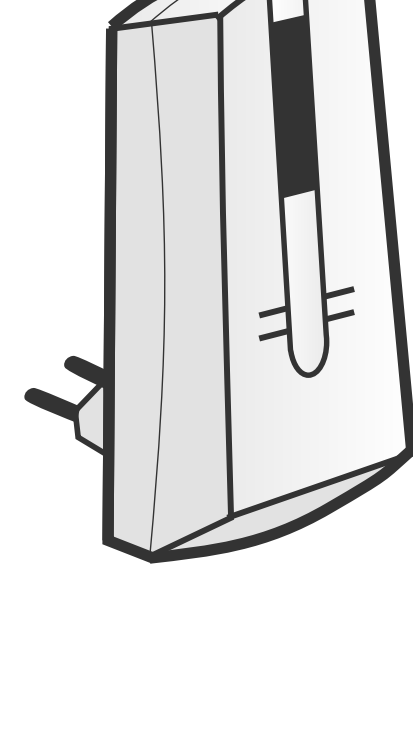

- Gong für den Zusatz 230V~. Kann im Umkreis von 200m zum Sender
- Taste ON-OFF.
- Mit Blink.

- Über eine Melodienwahltaste sind 32 verschiedene Melodien wählbar.

SENDER

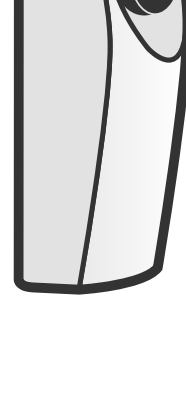

- Betrieb mit einer 3-V-Batterie Typ CR2032.
- Die Sendertaste kann in Außen- oder Innenbereichen angeordnet werden, darf jedoch keinesfalls auf einer Metallfläche installiert werden. Das Gerät kann auch am Türrahmen oder an einer Wand mit zwei Schrauben befestigt werden.

FUNKTION



Metallhindernisse, Wände usw. können die Reichweite mindern.

- Sendertaste:

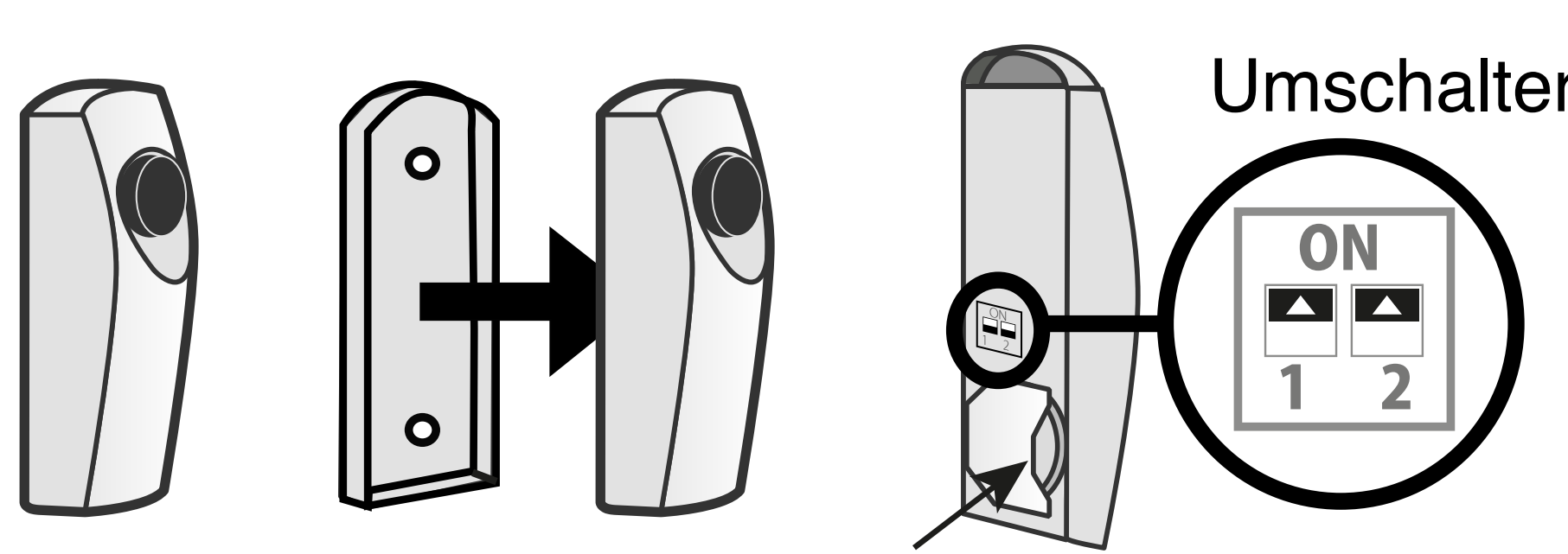

- Vorderseite des Türgongs:

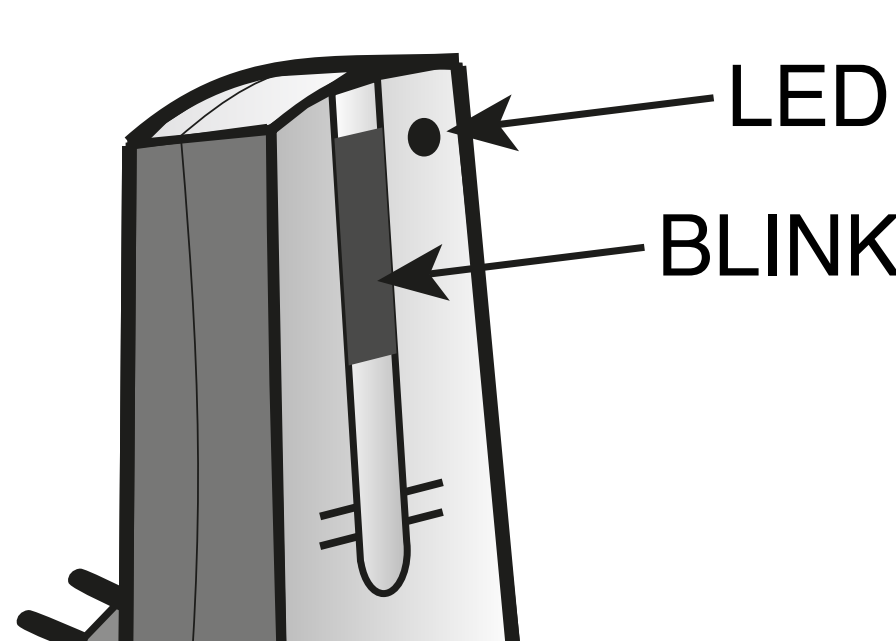

- Rückseite des Türgongs:

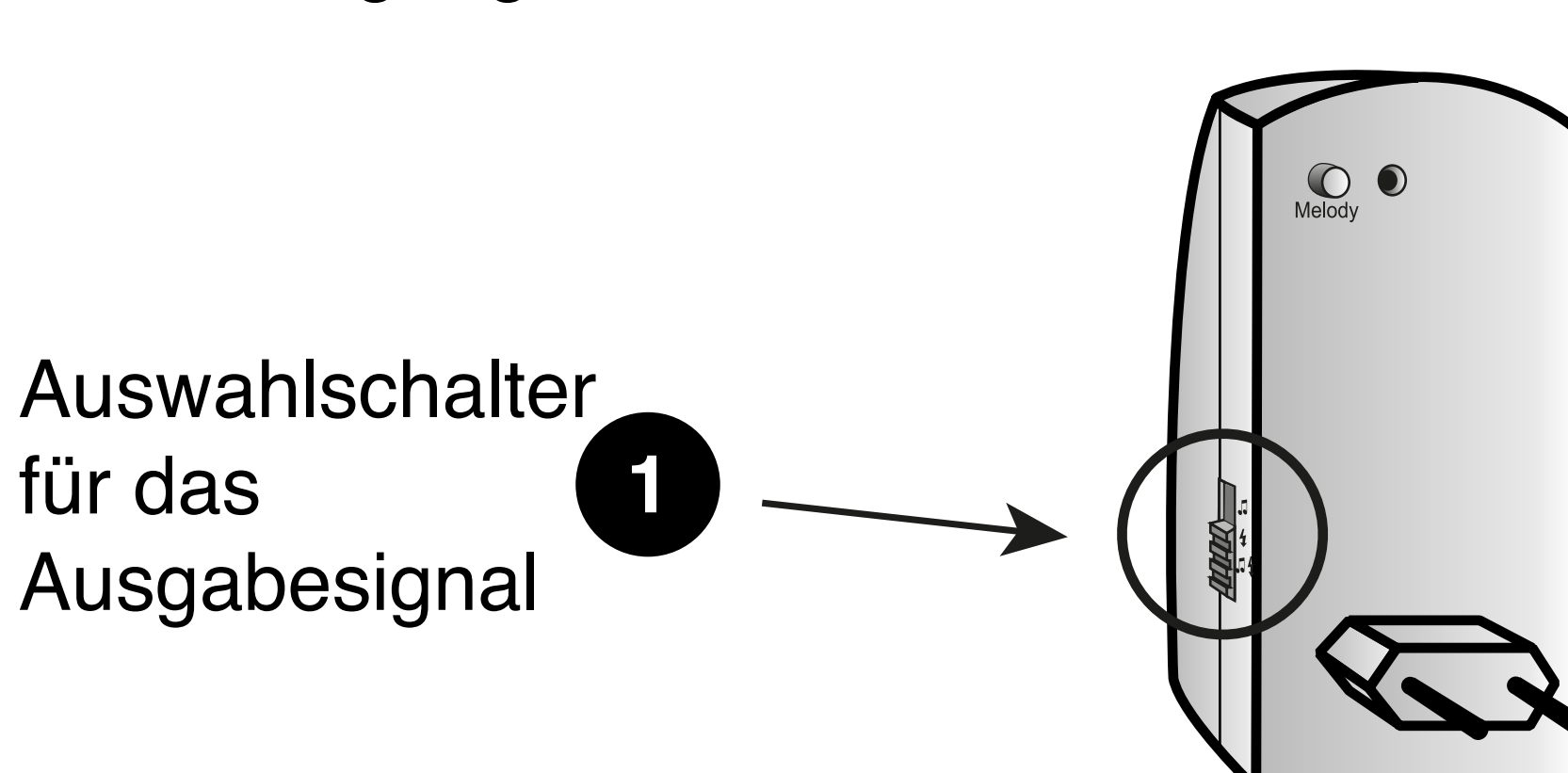

1 Sélectionner le type d'appel:



Position 1.
Nur Melodie.



Position 2.
Nur Blinkeichen sichtbar.



Position 3.
Melodie + Blinkeichen sichtbar.

- Rückseite des Türgongs

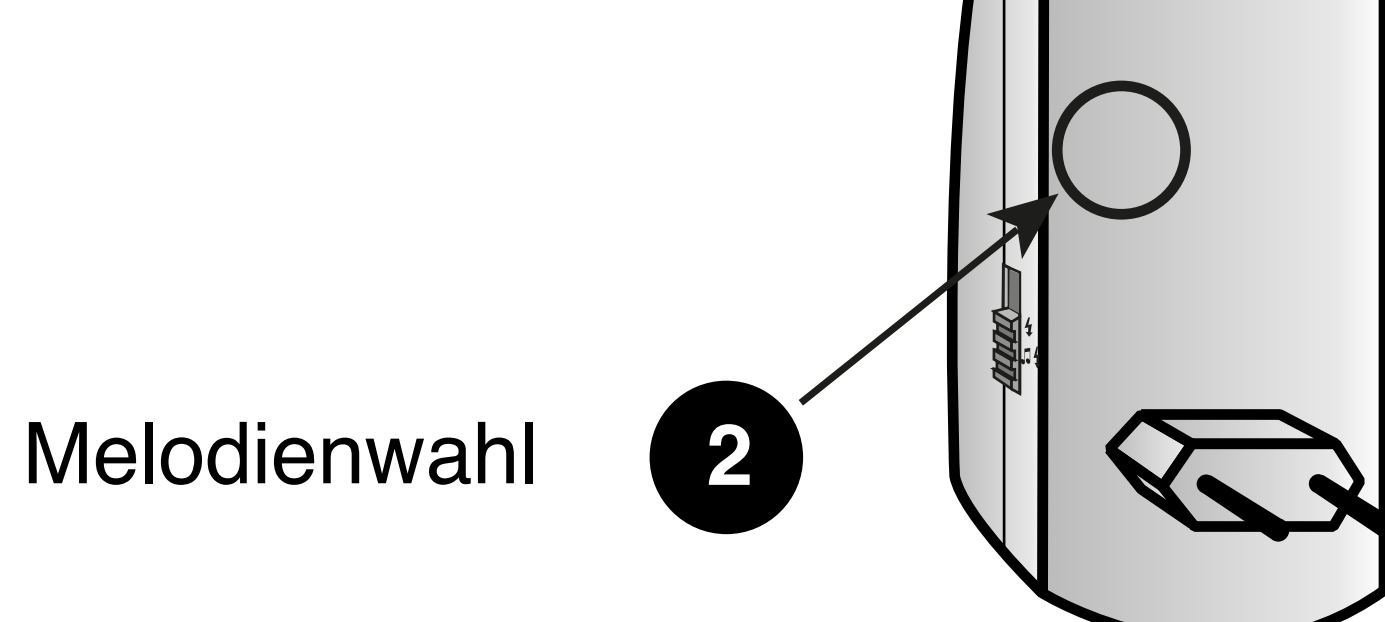

2 Melodienwahl

Wählbar sind 32 verschiedene Melodien.

Beispiele verschiedener Melodiekonfigurierungen:

- Bei einer Klingel mit einem oder mehreren Tasten (bis max. 30) erklingt die gleiche Melodie für jeden Sender:

1

Schalterstellung:

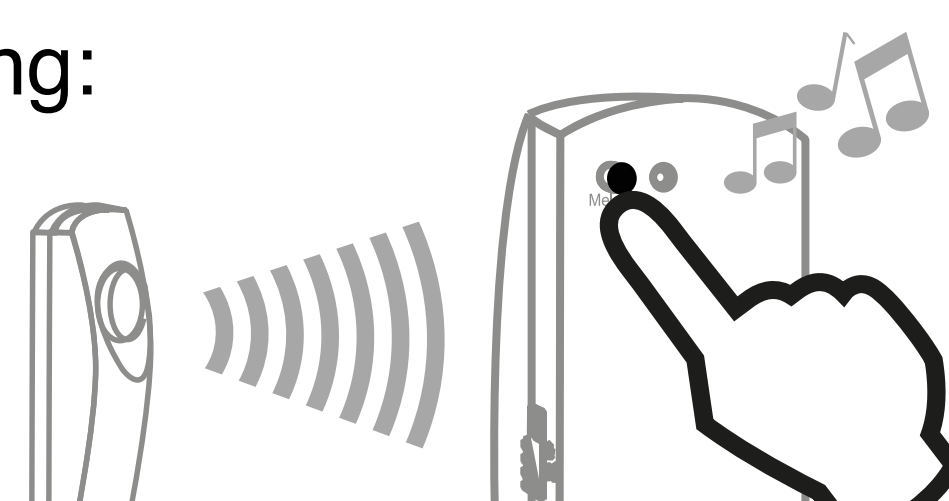

2

Mit der Taste (Melodiewahltaste) wird die gewünschte Melodie gewählt.

- Bei einer Klingel mit mehreren Tasten und einer anderen Melodie für jede Taste:

Folgende Operationen sind für jeden Sender einzeln auszuführen.

1

Schalterstellung:

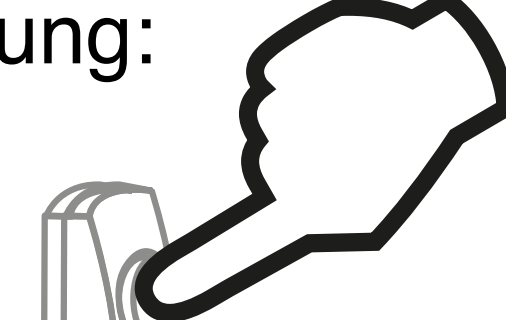

2

Drücken bis die gewünschte Melodie gefunden ist.

3

Wenn die gewünschte Melodie gefunden ist, Schalter in diese Position rücken:



- Bei einer oder mehreren Tasten (max. 30) erklingt bei jedem Druck auf eine dieser Tasten eine andere Melodie:

Stellung des Umschalters bei jedem Sender.

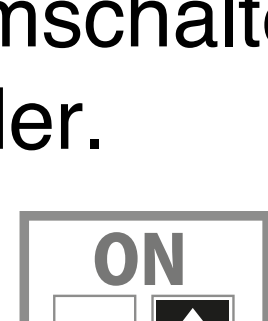

- Rückseite des Türgongs:

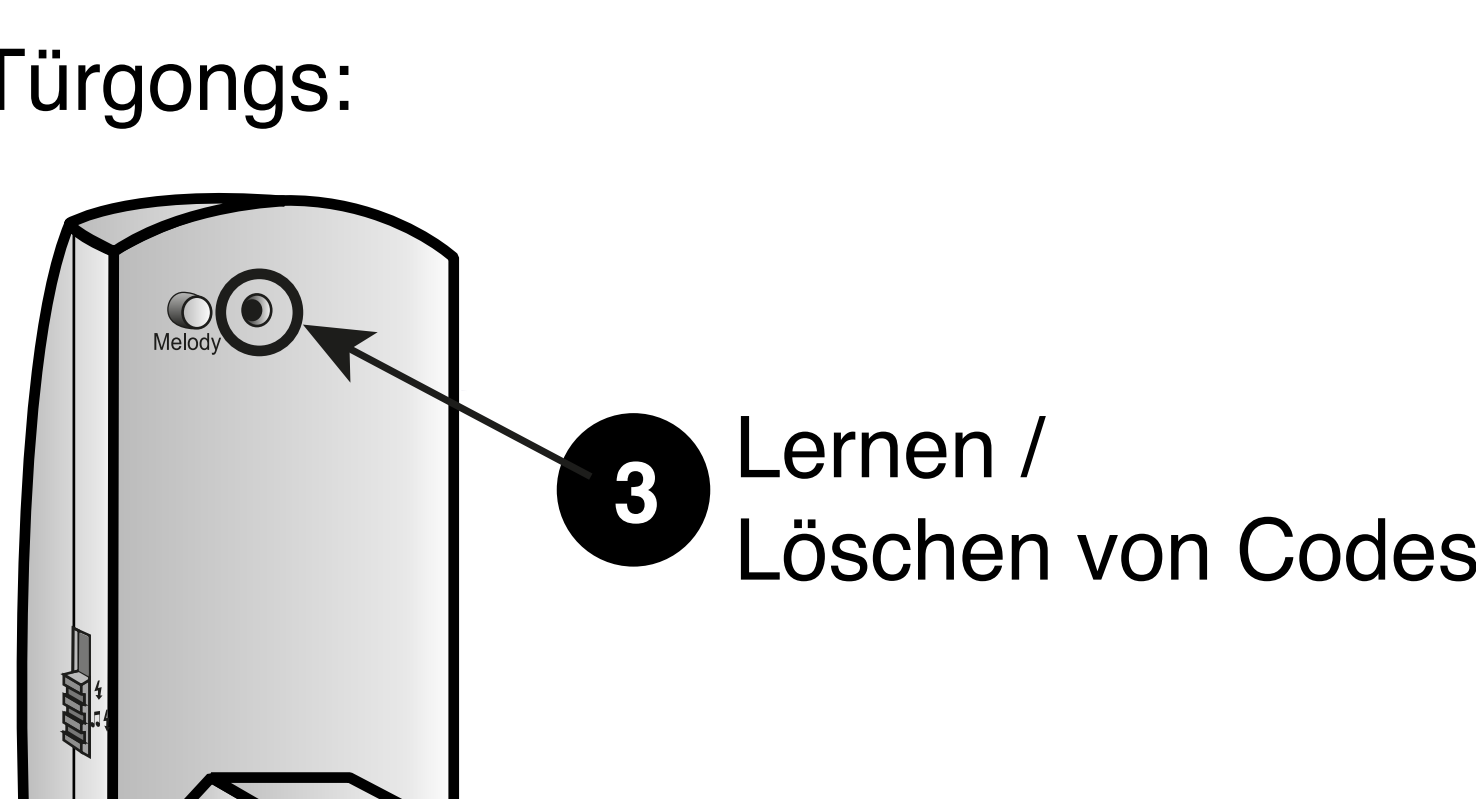

3 Lernen / Löschen von Codes:

- **Lernen:** der Lernvorgang zwischen Taste und Klingel wird werksseitig ausgeführt. Wenn ein neuer, zusätzlicher Sender (EM HEB 001) oder eine zusätzliche Klingel (TI HEB 201) installiert werden soll, dann muss das Lernen dieser Vorrichtungen zusammen mit den bereits installierten Vorrichtungen nach den der Taste oder der Klingel beiliegenden Anweisungen erfolgen.

Falls der Lernvorgang für die gesamte Anlage ausgeführt werden muss, gehen Sie wie folgt vor:

1.- Schließen Sie den Türgong mit einem ausreichend langem Kabel an Ihre Stromquelle an. Dabei ist es wichtig, dass die auf der Rückseite befindliche Öffnung der Einlertaste sichtbar bleibt. Mit einem spitzen Gegenstand einen kurzen Druck in der Öffnung „Lernen“ (1 Sek.) ausführen. Von diesem Augenblick an bleibt die LED-Anzeige 30 Sekunden lang ständig beleuchtet und die Empfängerlingel ist in dieser Zeitspanne zur Aufnahme des Sendercodes bereit.

2.- Taste drücken, bis die Klingel ertönt. Dies bedeutet, dass der Lernvorgang erfolgreich abgelaufen ist. Automatisch wird dann in die Normalbetriebsart geschaltet.

3.- Sollte der Vorgang nach Ablauf der 30 Sekunden nicht stattgefunden haben, diesen wiederholen.

- **Codes löschen:** Zum Löschen erlernter Codes muss die Öffnung „Lernen/Löschen von Codes“ mit einem spitzen Gegenstand mehr als 4 Sekunden lang gedrückt werden. Sind die Codes gelöscht, so blinkt die LED doppelt und zeigt damit an, dass der Vorgang korrekt ausgeführt wurde.

Konformitätserklärung

Garantie

DINUY, S.A. Auzolan, 2, 20303, IRUN, SPAIN

www.dinuy.com