

Ref.:
RE KNT DA1

DINUY
Brighten up your day

ES

**INSTRUCCIONES DE USO
ACTUADOR DE REGULACIÓN
DE 3 CANALES 1/10V_{cc}**

EN

**INSTRUCTIONS MANUAL
3 - CHANNEL 1/10V_{DC} DIMMING
ACTUATOR**

DINUY, S.A. Auzolan, 2, 20303, IRUN, SPAIN

www.dinuy.com

INSTRUCCIONES DE USO

Ref.: RE KNT 110 ACTUADOR DE REGULACIÓN DE 3 CANALES 1/10Vcc

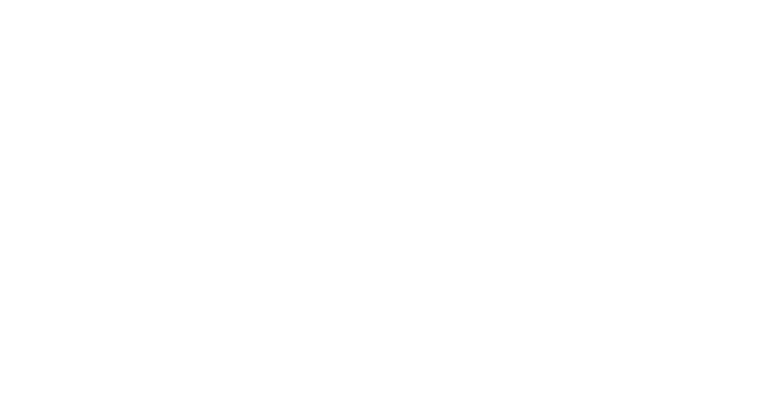

ESPECIFICACIONES TÉCNICAS

Alimentación	230V~ 50/60Hz
Alimentación desde el Bus	21 - 32Vcc
Consumo	10W @ máxima carga señal 1-10V
Programación a través de	ETS4 o posterior
Medio KNX	PT1
Válido para...	Drivers o Balastos 1/10Vcc
Poder de Corte del Relé	3A por Canal
Corriente Máxima de Absorción 1/10V	500mA en Total
Corriente Máxima de Inyección 1/10V	100mA por Canal // 270mA en Total
Puesta en Marcha	System Mode
Dimensiones	5 módulos, 87,5mm x 65mm
Temperatura de Funcionamiento	-5°C ~ +45°C
Temperatura de Almacenamiento	-30°C ~ +70°C
Protección Ambiental	IP20 según EN60529
De acuerdo a las Directivas	Seguridad 73/23/EEC Comp. Electromagn. 204/108/EC
De acuerdo a las Normas	KNX Standard 2.0 EN60669-1, 2-1 y 2-3
Certificación	EIB/KNX

DIMENSIONES

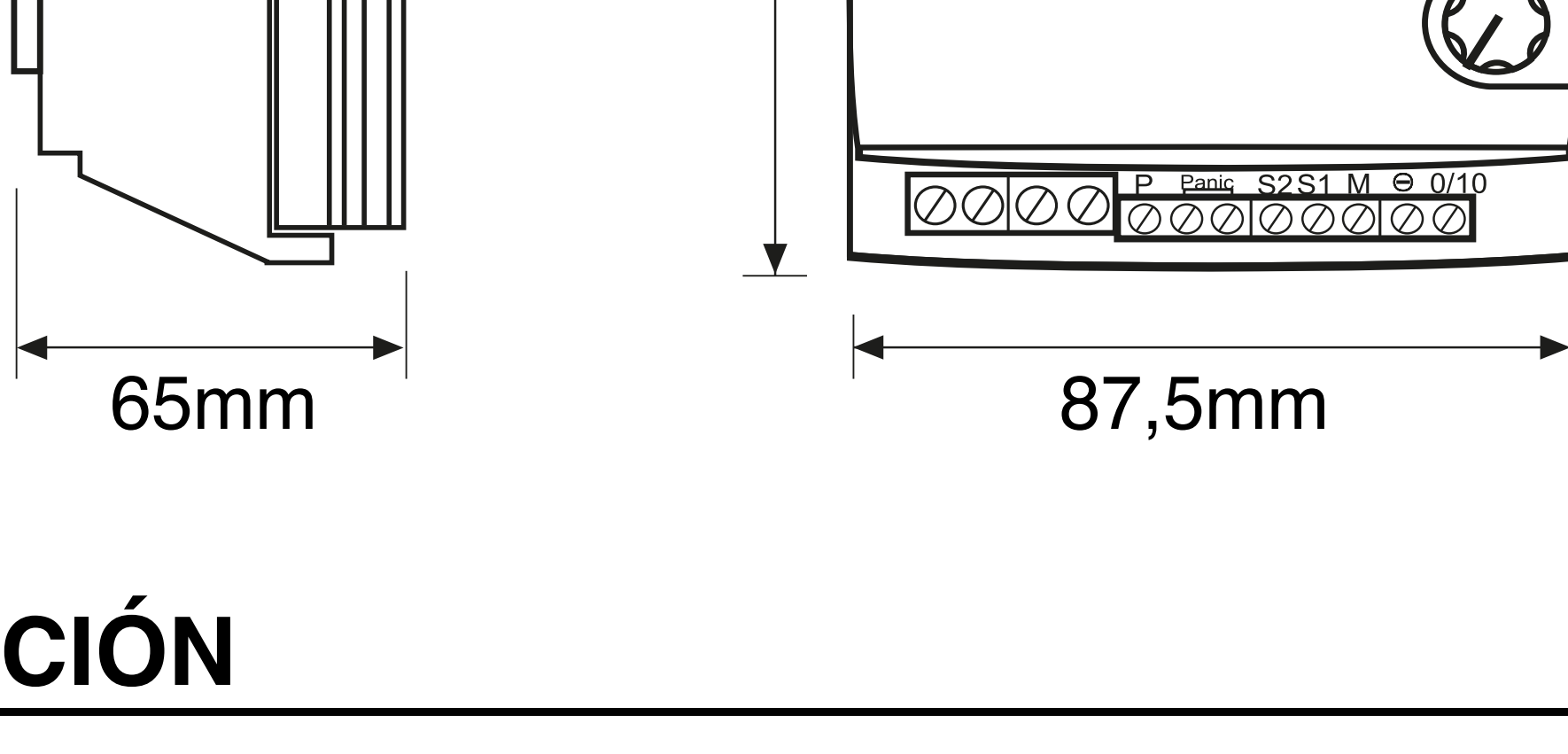

DESCRIPCIÓN

- Actuador de regulación que permite la regulación de Drivers o Reactancias 1-10Vcc, con luminarias LED o fluorescencia.
- Dispone de 3 canales de salida, con un máximo de 3A por cada canal (K1, K2 y K3).
- El regulador dispone, básicamente, de dos elementos de control para controlar la carga:
 - Relé K (K1, K2 y K3): son 3 contactos independientes que abren o cierran la salida de fase hacia los Drivers o Reactancias. Por lo tanto, con este relé, controlaremos la alimentación de las luminarias. Se podrá realizar una instalación sin emplear el relé K siempre y cuando se instale un interruptor para apagar por completo las luminarias.
 - Salida Analógica 1-10Vcc: señal de regulación.
- Formato modular, para su montaje en carril DIN.
- Incorpora un potenciómetro frontal (A), el cual permite regular manualmente y, de esta forma, comprobar el correcto cableado de la instalación, sin necesidad del Bus:
 - Manual (cualquier posición por encima del mínimo): con el propio potenciómetro es posible regular las luminarias sin necesidad de conectar el Bus.
 - Auto (al mínimo): funcionamiento a través del Bus.
- Dispone de terminal de conexión estándar KNX PT1 (B).
- Protegido frente a sobrecargas, cortocircuitos y sobretensión.
- Incorpora una entrada anti-pánico para sistemas de seguridad: en caso de emergencia, habilitando esta entrada, las luminarias se encenderán al máximo, sin hacer caso a la regulación.
- Programación y puesta en marcha mediante ETS4 o versiones posteriores.

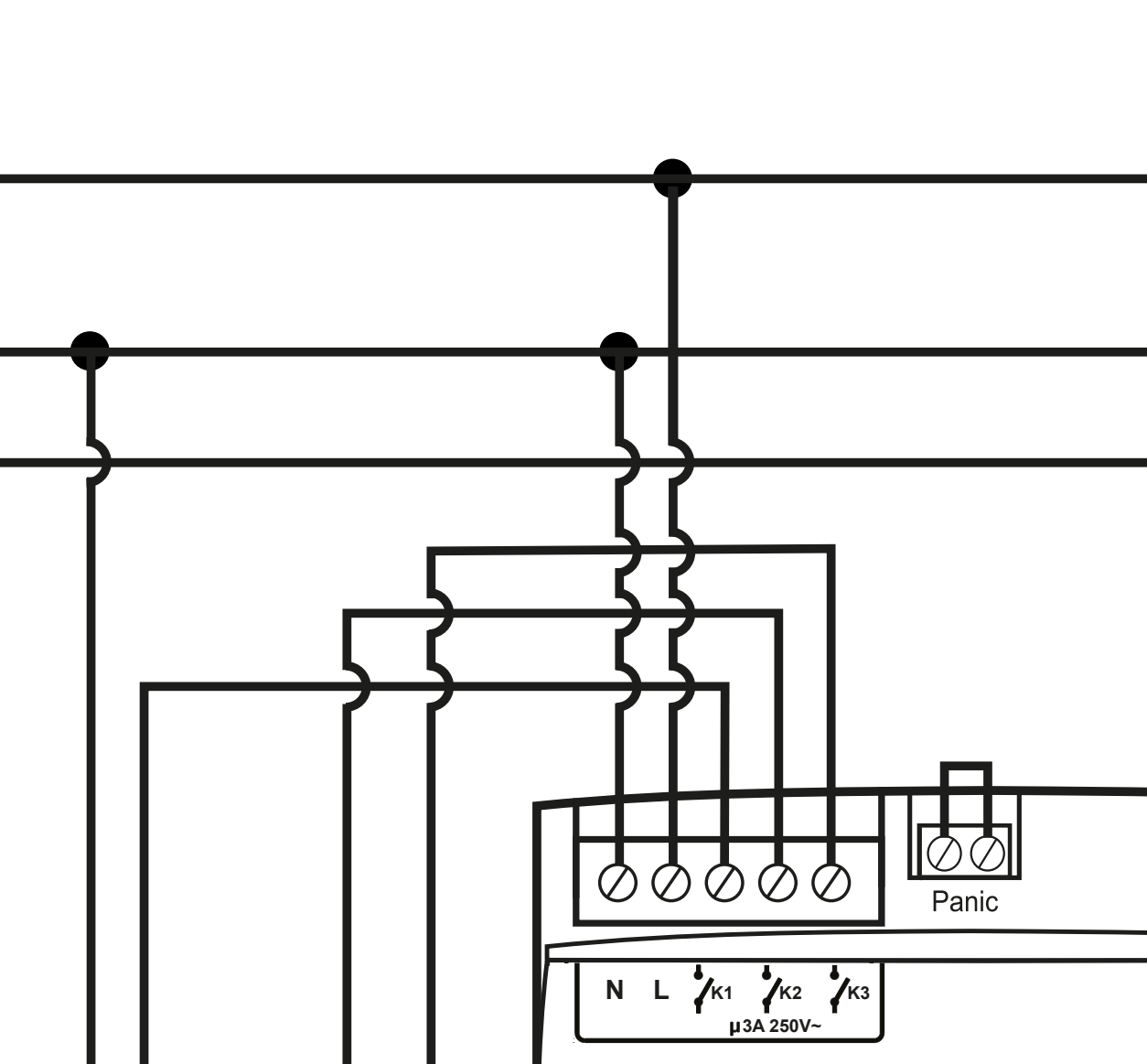

INSTALACIÓN



ATENCIÓN: ¡Tensión peligrosa!

¡Los trabajos con equipos eléctricos en la red de 230V, deben de ser realizados exclusivamente por técnicos cualificados!

¡Desconecte la tensión de red antes de proceder al montaje, desmontaje o manipulación del equipo eléctrico!

Siga los siguientes pasos para su instalación:

- 1 - Quite la corriente.
- 2 - Instale el regulador según el esquema proporcionado.
- 3 - Conecte el Bus KNX al terminal de conexión.
- 4 - Active la alimentación de red.
- 5 - Active la alimentación del Bus KNX.

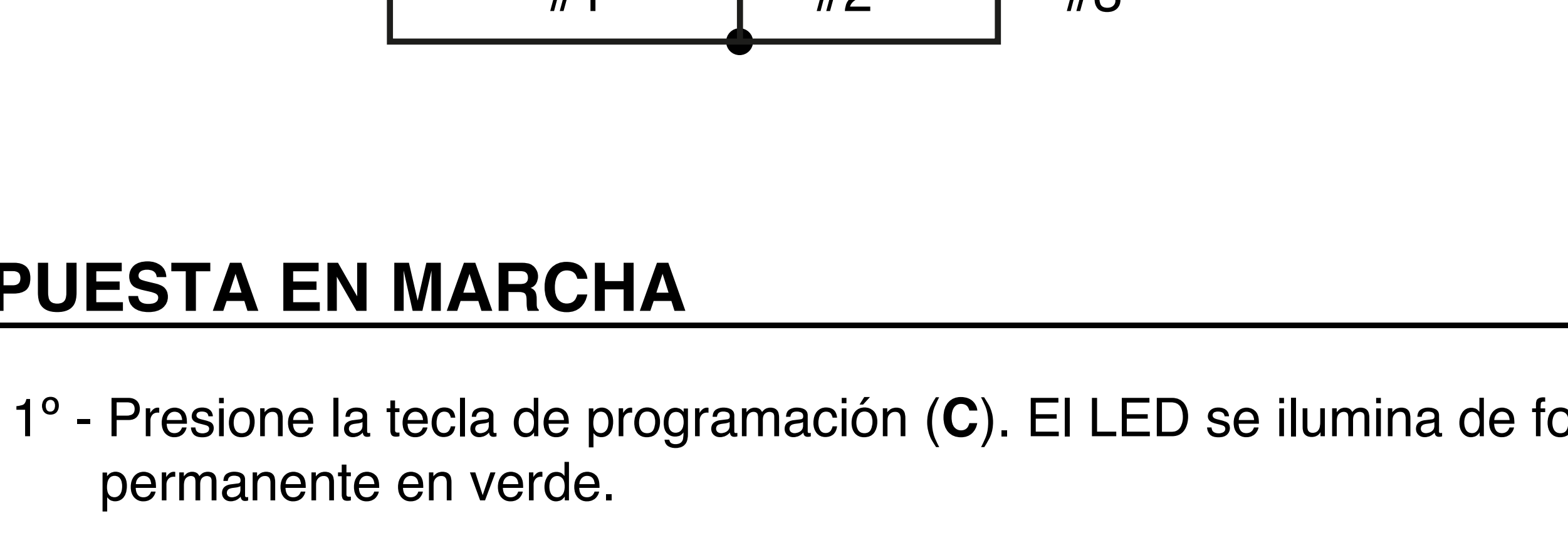

PUESTA EN MARCHA

- 1º - Presione la tecla de programación (C). El LED se ilumina de forma permanente en verde.

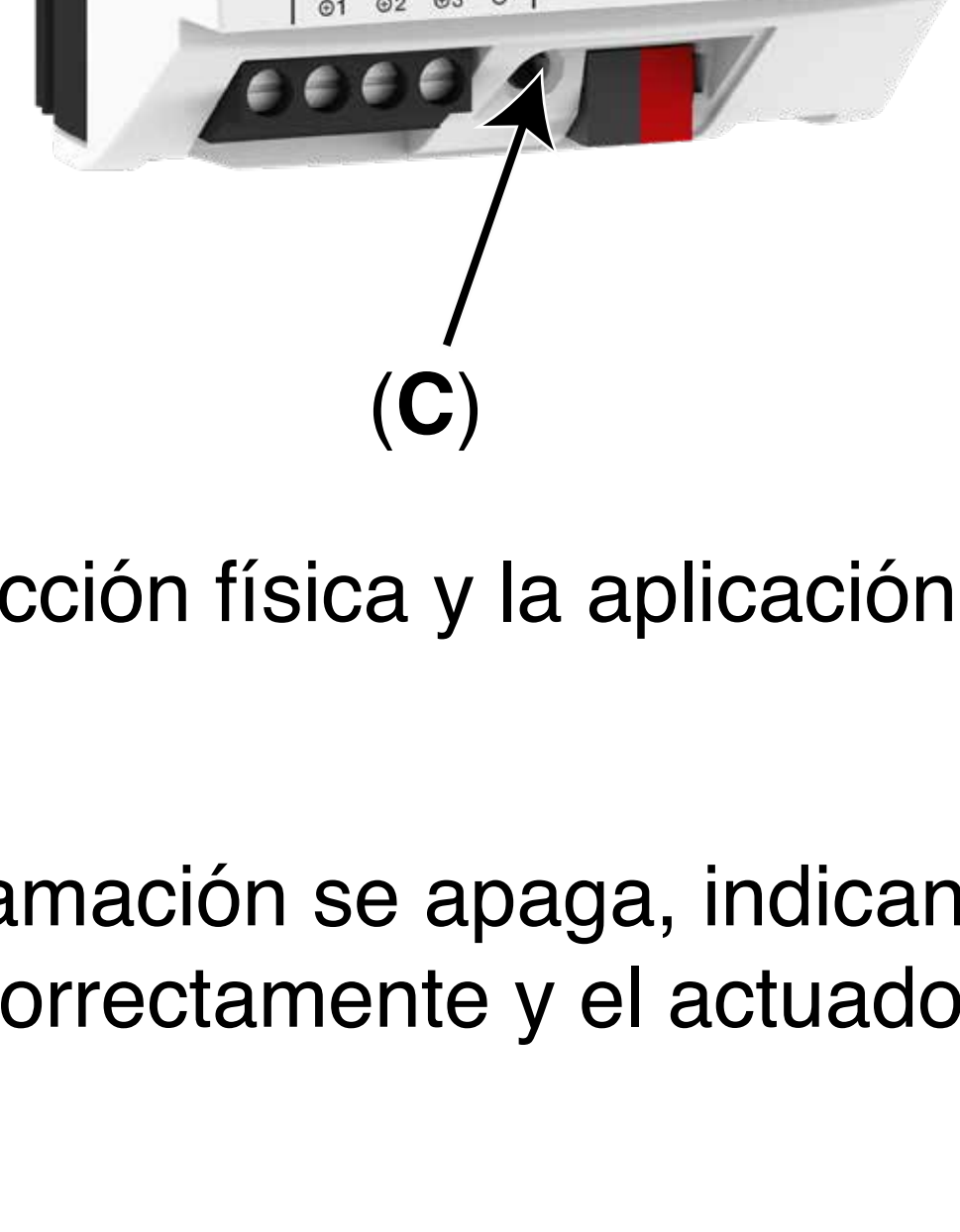

- 2º - Programe la dirección física y la aplicación en el regulador desde el ETS.

- 3º - El LED de programación se apaga, indicando que la programación se ha realizado correctamente y el actuador está listo para funcionar.

TECLA Y LED DE PROGRAMACIÓN (C)

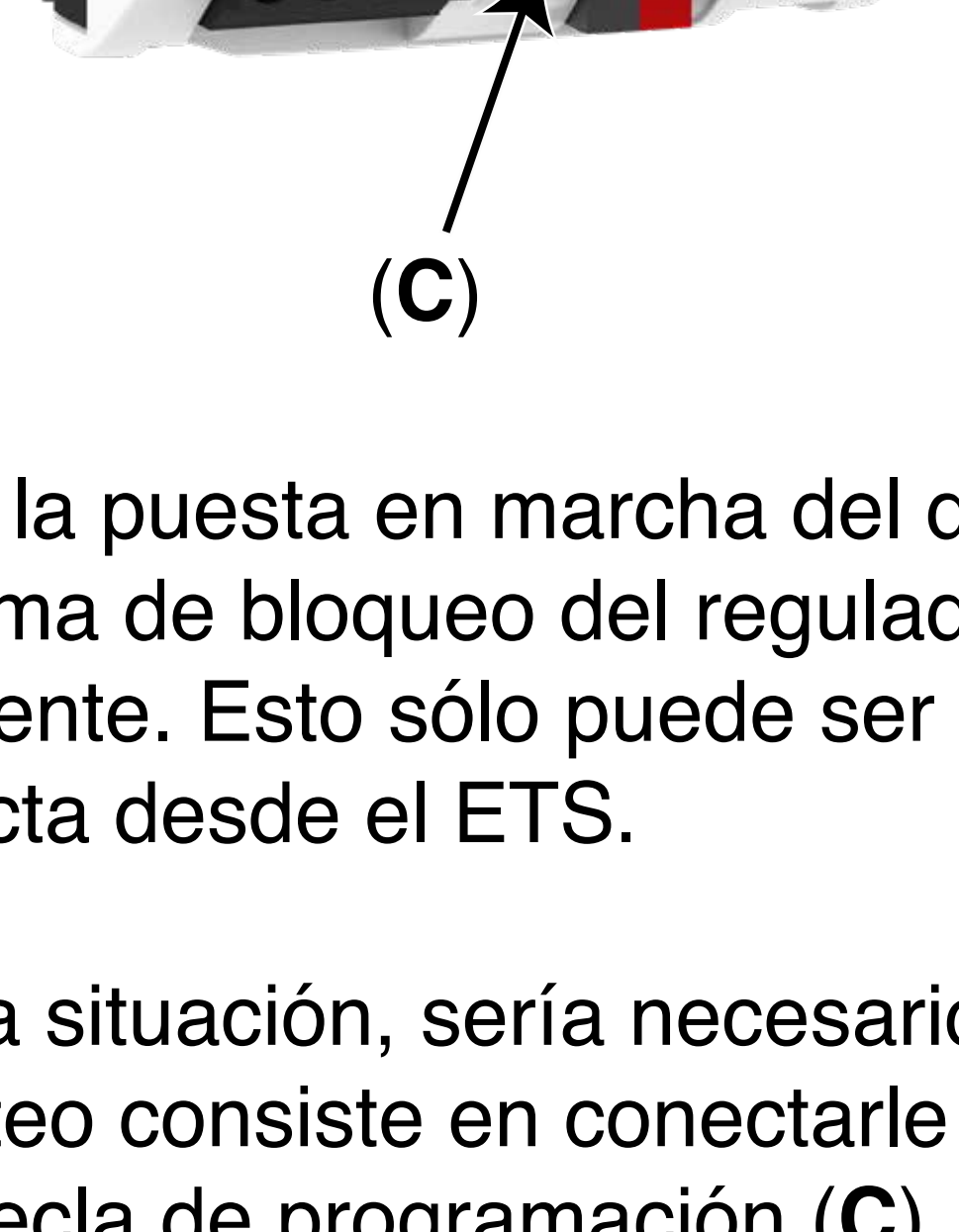

Además de posibilitar la puesta en marcha del dispositivo, permite informar de un problema de bloqueo del regulador, iluminándose en rojo de forma permanente. Esto sólo puede ser debido a una programación incorrecta desde el ETS.

En caso de darse esta situación, sería necesario Resetear el dispositivo. Este reseteo consiste en conectarle el Bus mientras se mantiene pulsada la tecla de programación (C). Tras este paso, sería necesario volver a programarlo nuevamente mediante el ETS.

PRECAUCIONES Y LIMITACIONES

- El suministro de red debe estar protegido de acuerdo a las normas vigentes.
- Los dispositivos deben ser instalados en ausencia de red y por personal cualificado.
- No exceda la carga máxima del aparato.
- No instale los reguladores unos junto a los otros. Deje libre, al menos, un módulo de distancia a los lados del regulador.
- Dimensione adecuadamente el armario de instalación para evitar problemas térmicos. En algunos casos se podrá requerir ventilación forzada.
- El aparato puede bloquearse si actúan las protecciones de sobrecarga, cortocircuito o térmica. Desconecte el suministro eléctrico, subsane la deficiencia y restablezca la red para que el aparato vuelva a ser operativo.

INSTRUCTIONS MANUAL

Ref.: RE KNT 110

3 - CHANNEL 1/10Vdc DIMMING ACTUATOR

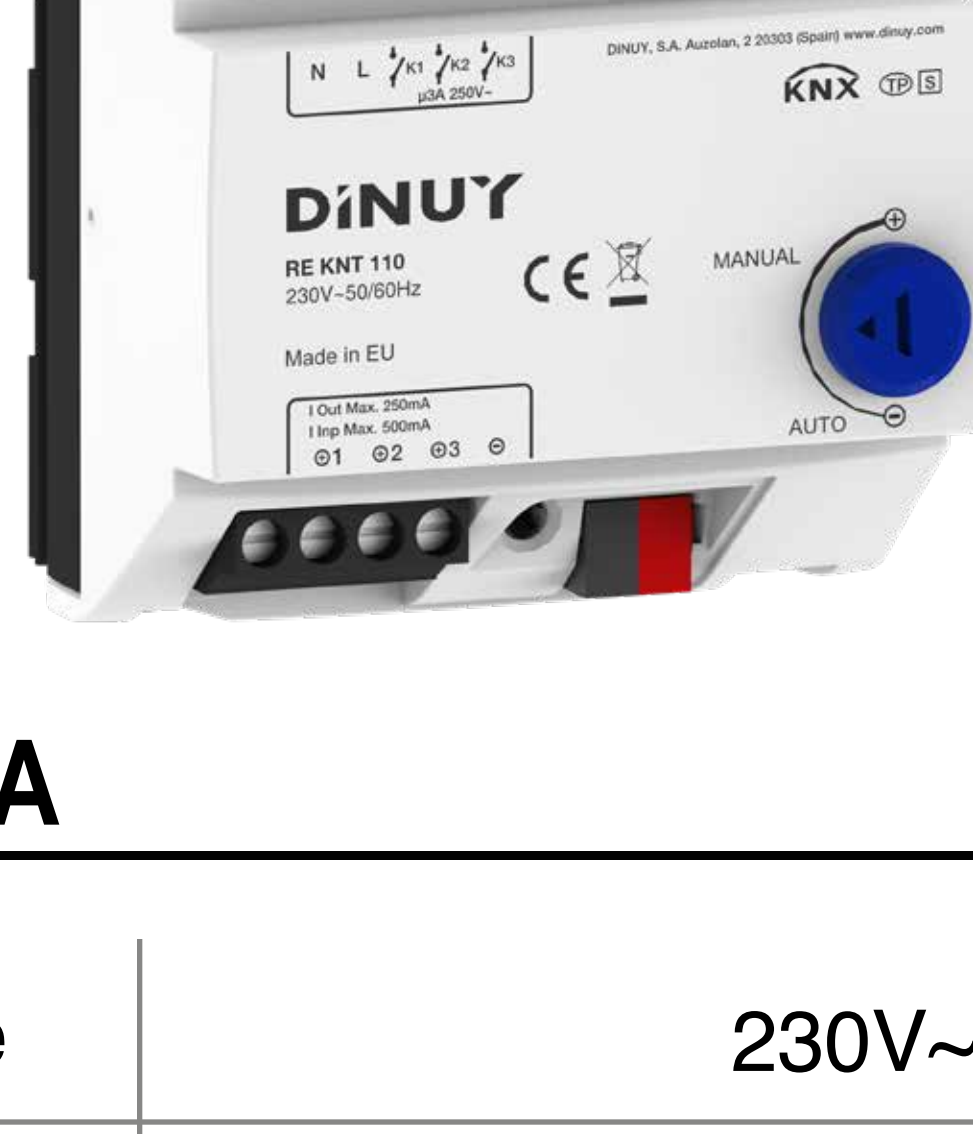

TECHNICAL DATA

Nominal Voltage	230V~ 50/60Hz
Supply from KNX bus	21 ~ 32Vdc
Consumption	110W @ maximum load signal 1-10V
Application Software	ETS4 or later
KNX Medium	TP1
Valid for...	1/10Vdc Drivers or Ballasts
Output switching rating	3A per channel
1/10V Input Maximum Current	500mA in Total
1/10V Output Maximum Current	100mA per Channel // 270mA in Total
Commissioning	System Mode
Dimensions	5 modules, 87,5mm x 65mm
Operation Temperature range	-5°C ~ +45°C
Storage Temperature range	-30°C ~ +70°C
Degree of protection	IP20 (EN60529)
Directives	Low Voltage 73/23/EEC EMC 204/108/EC
According to the Standards	KNX Standard 2.0 EN60669-1, 2-1 & 2-3
Marking	EIB/KNX

DIMENSIONS

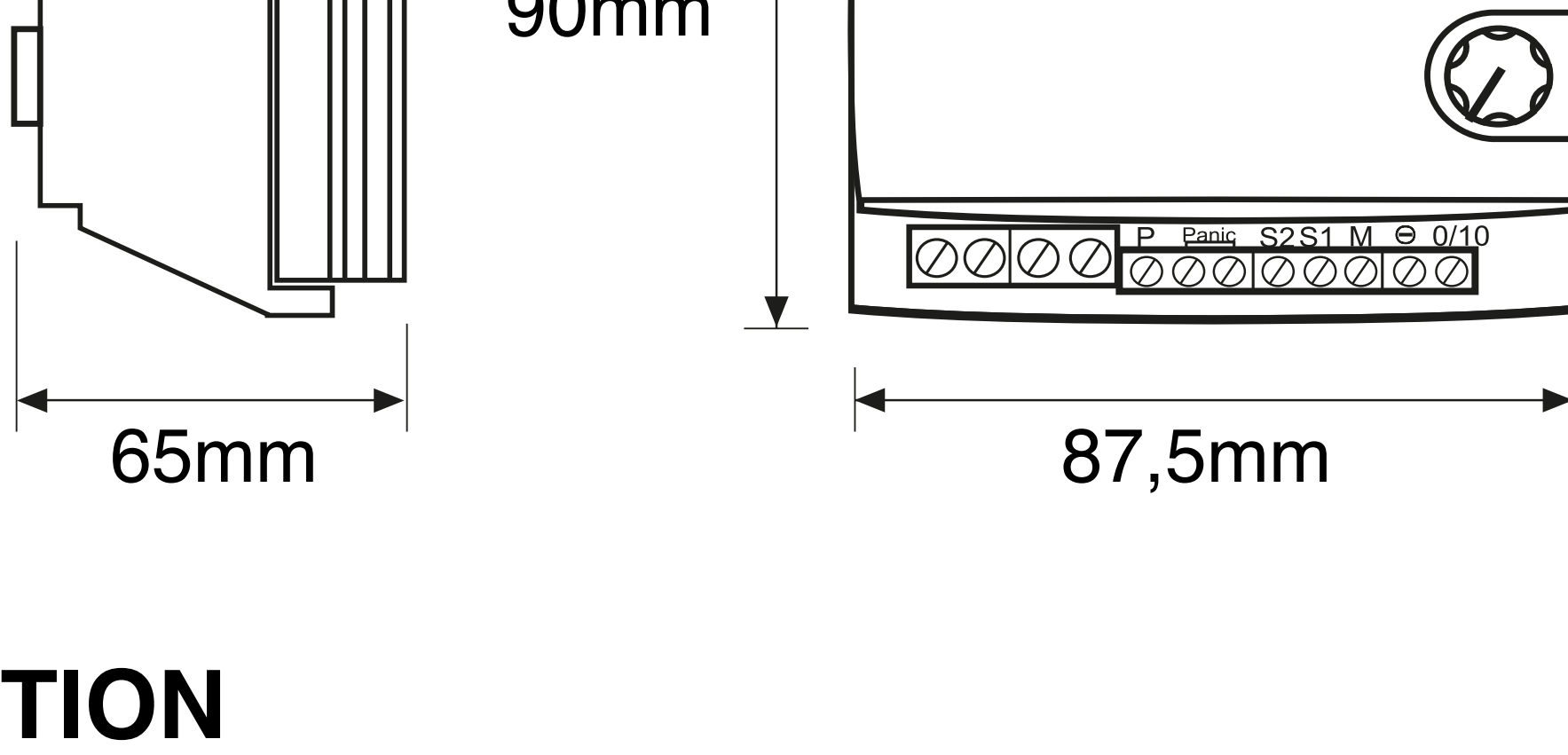

DESCRIPTION

- 1/10VDC Dimming Actuator for Drivers or Ballasts, with fluorescent tubes or LED lighting.
- 3 output channels, with a maximum of 3A per channel (K1, K2 and K3).
- It has 2 control elements for switching/dimming the load:
 - K relay (K1, K2 and K3): there are 3 independent contacts that open or close the phase output to the Drivers or Ballasts. Therefore, with this relay, we will control the power supply of the luminaires. The installation can be carried out without using the K relay whenever a switch is installed to completely turn the luminaires off.
 - 1-10VDC Analogue Output: dimming signal.
- Modular housing, DIN-rail mounting.
- Manual control through built-in knob (A) which allows manual dimming to check the correct wiring of the installation, without the need of the Bus:
 - Manual (any position above the minimum): with the knob it is possible to control the lighting fixtures without the Bus.
 - Auto (at minimum): working through the BUS.
- KNX TP1 standard connection terminal (B).
- Protected against overload, short circuit and overtemperature.
- Integrated KNX Bus Coupling Unit (BCU).
- It incorporates an Anti-panic input for safety systems: in case of emergency, enabling this input, the lighting fixtures will be switched on to the maximum, ignoring the dimming signal.
- Programming and commissioning via ETS4 or later versions.

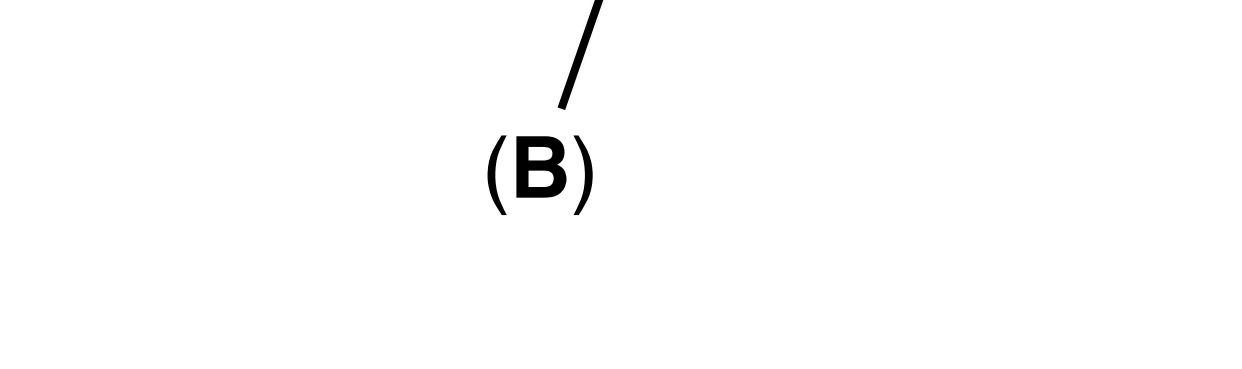

INSTALLATION



WARNING: Hazardous voltage!.
 Work with electrical equipment on the 230V mains must be carried out only by qualified technicians! Switch off the mains before installing, removing or handling of electrical equipment!.

Follow the steps below to install it:

- 1 - Switch the mains off.
- 2 - Install the actuator according to the wiring diagram.
- 3 - Connect the Bus to the KNX connector.
- 4 - Switch the mains on.
- 5 - Switch the KNX Bus supply on.

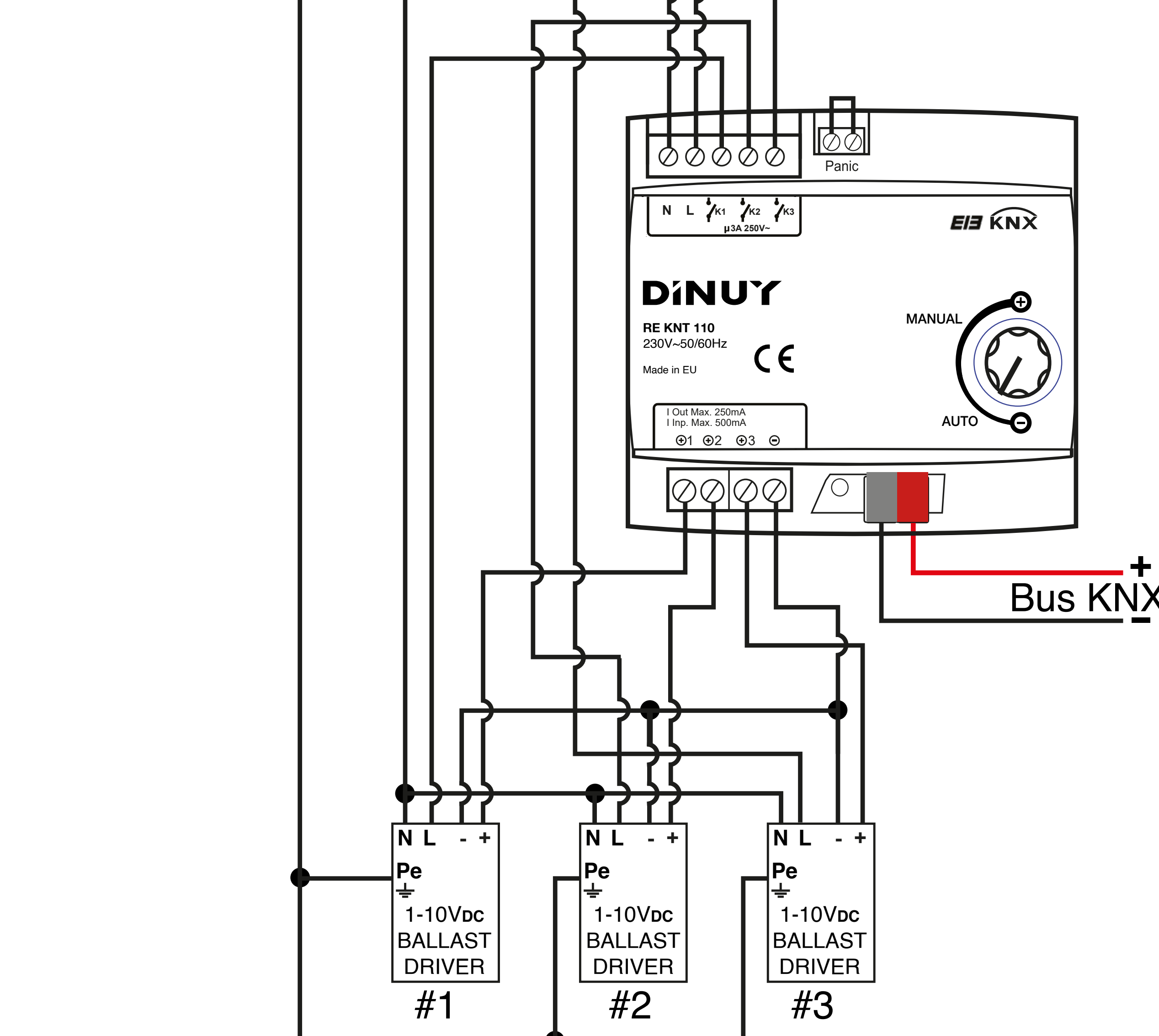

COMMISSIONING

- 1° - Press the programming key (C). LED lights green permanently.

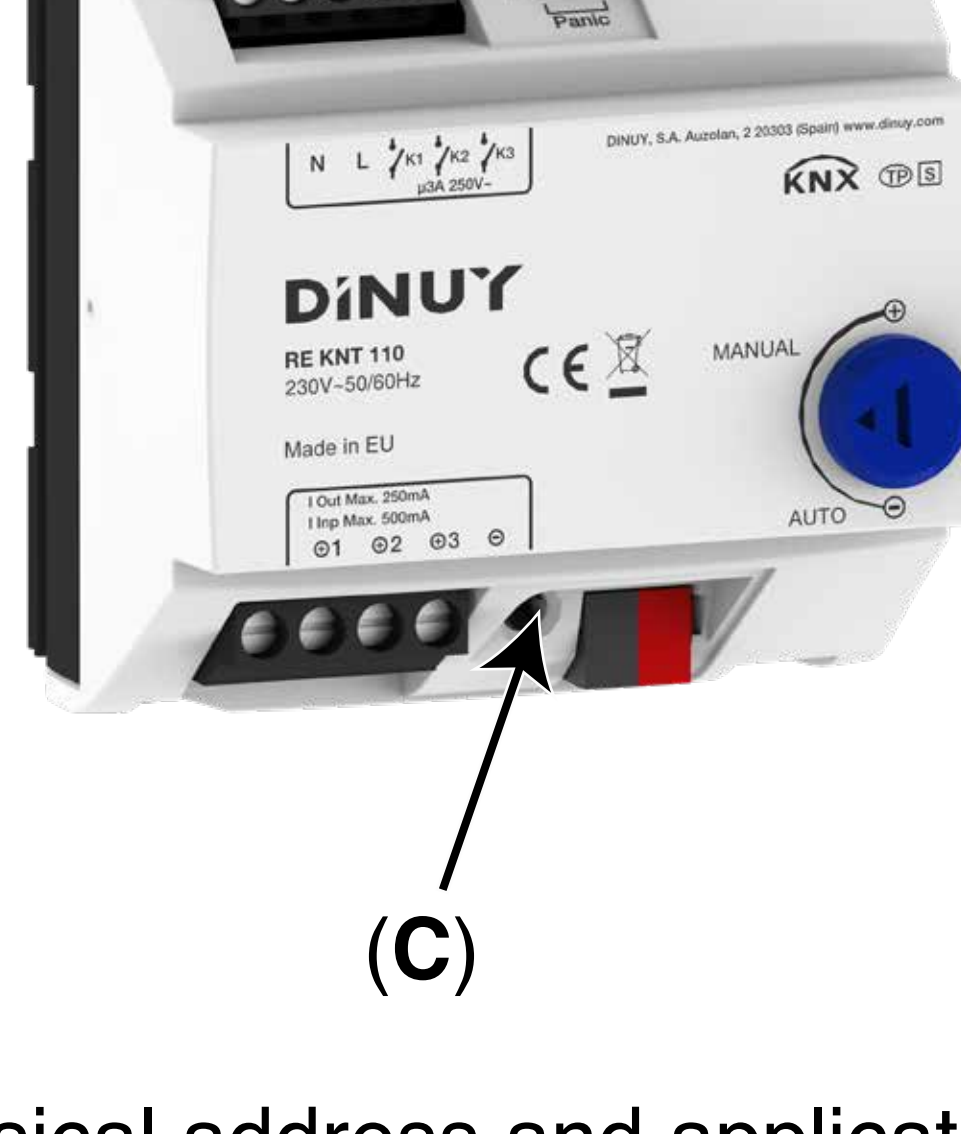

- 2° - Program the physical address and application on the dimmer from the ETS.

- 3° - The programming LED is switched off, indicating that the programming has been completed correctly and the actuator is ready for operation.

PROGRAMMING KEY AND LED (C)

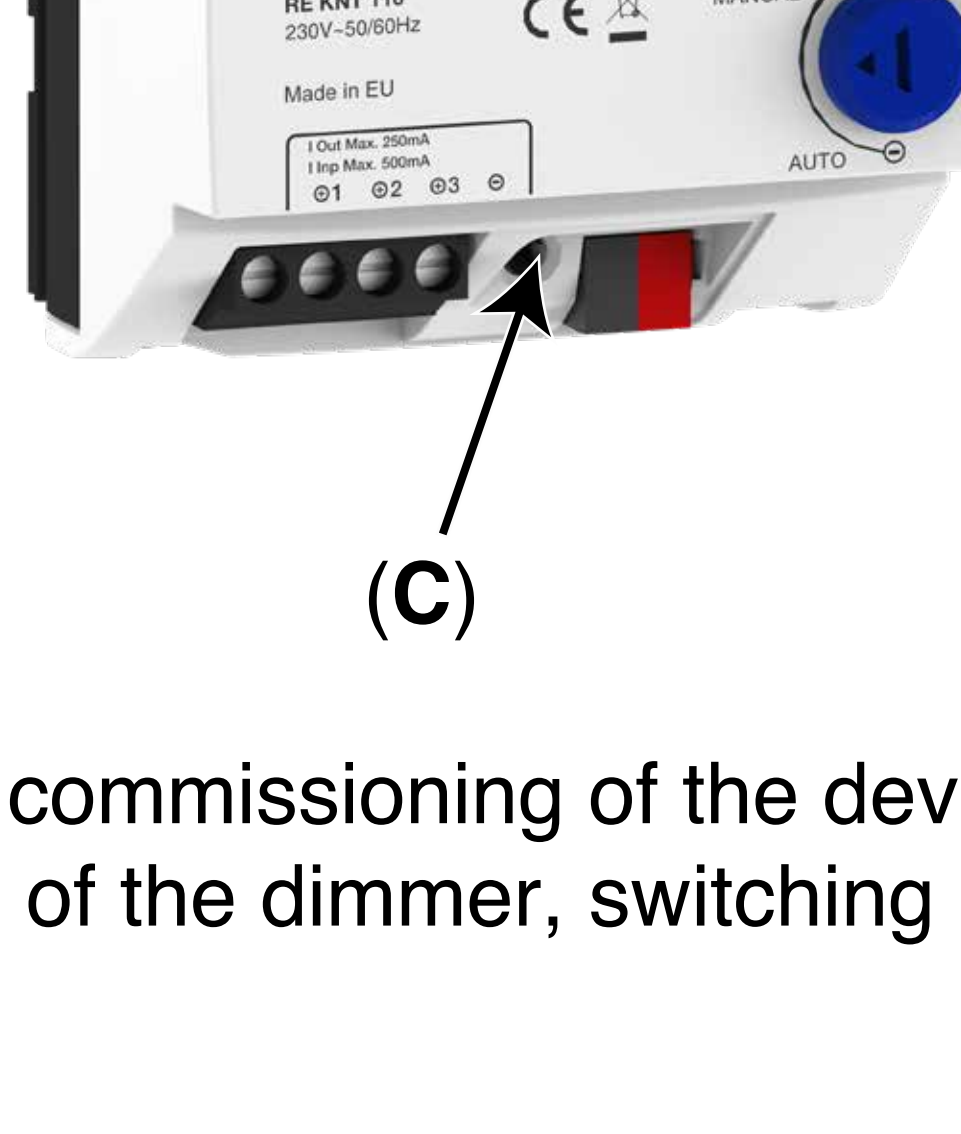

Besides enabling the commissioning of the device, it allows to report a problem of blocking of the dimmer, switching permanently on in red.

This can only be due to incorrect programming from the ETS. In case of this error, it would be necessary to reset the device. This reset consist of connecting the Bus while pressing the programming key (C). After this step, it would be necessary to reprogram it again using the ETS.

CAUTIONS AND LIMITATIONS

- The mains supply must be protected according to existing rules.
- The device must be installed without power supply and by qualified personnel.
- Do not exceed the maximum load of the device.
- Do not install dimmers next to each other. Leave free at least one module gap between them or other sources of heat.
- Design the installation cabinet properly to avoid heat problems. In some cases may require forced ventilation.
- The device may block if the overload, short-circuit or thermal protection are activated. Disconnect the electrical supply, correct the fault and restore the supply in order that the device returns to be operative.