

INSTRUCCIONES DE USO

Ref. DM TEC 001, DM TEC 01N y DM TEC 01P DETECTOR DE MOVIMIENTO DE TECHO 360° PARA INSTALACIÓN EN SUPERFICIE



ESPECIFICACIONES TÉCNICAS

Alimentación	230VCA $\pm 10\%$ ~50/60Hz
Consumo propio	<1W
Carga	16A $\cos \phi = 1$
LED	400W
Incandescencia	3.000W
Halógenas 230V	3.000W
Halógenas transfo. Electrónico	3.000W
Halógenas transfo. Ferromagnético	2.400W
Fluorescencia	1.300W (130 μ F)
Fluo-compactas	18x7W, 12x11W, 10x15W, 10x20W o 10x23W
Ángulo de detección	Circular, 360°
Campo de detección	360° en un máximo de $\varnothing 7m$ a 2,5m de altura y 18°C
Ajustes	Por Potenciómetro o Mando a distancia (EM MAN DM0) Carga
Nivel de luminosidad	3Lux .. 1000Lux
Temporización	5 segundos .. 10 minutos
Protección ambiental	IP40, Clase II
Temperatura de funcionamiento	-10°C .. +45°C

CARACTERÍSTICAS

- Detector de Movimiento, de interior, para montaje superficial en techo.
- Un canal de conmutación, no libre de potencial.
- Relé de gran potencia, que permiten controlar, prácticamente, cualquier tipo de carga.
- Medición constante de la luz mientras las lámparas están apagadas, lo que permite limitar su funcionamiento a la luz natural existente en cada momento.
- Sensor PIR de gran sensibilidad, el cual detecta el más pequeño movimiento dentro de su área de cobertura.
- Posibilidad de conectar varios detectores en paralelo, lo que posibilita ampliar la zona a cubrir en una sola línea de iluminación.
- Incorpora un indicador LED rojo que ayuda a testear la correcta detección de movimiento del aparato.
- Posibilidad de ser ajustado mediante Mando a Distancia opcional (EM MAN DM0)

DIMENSIONES

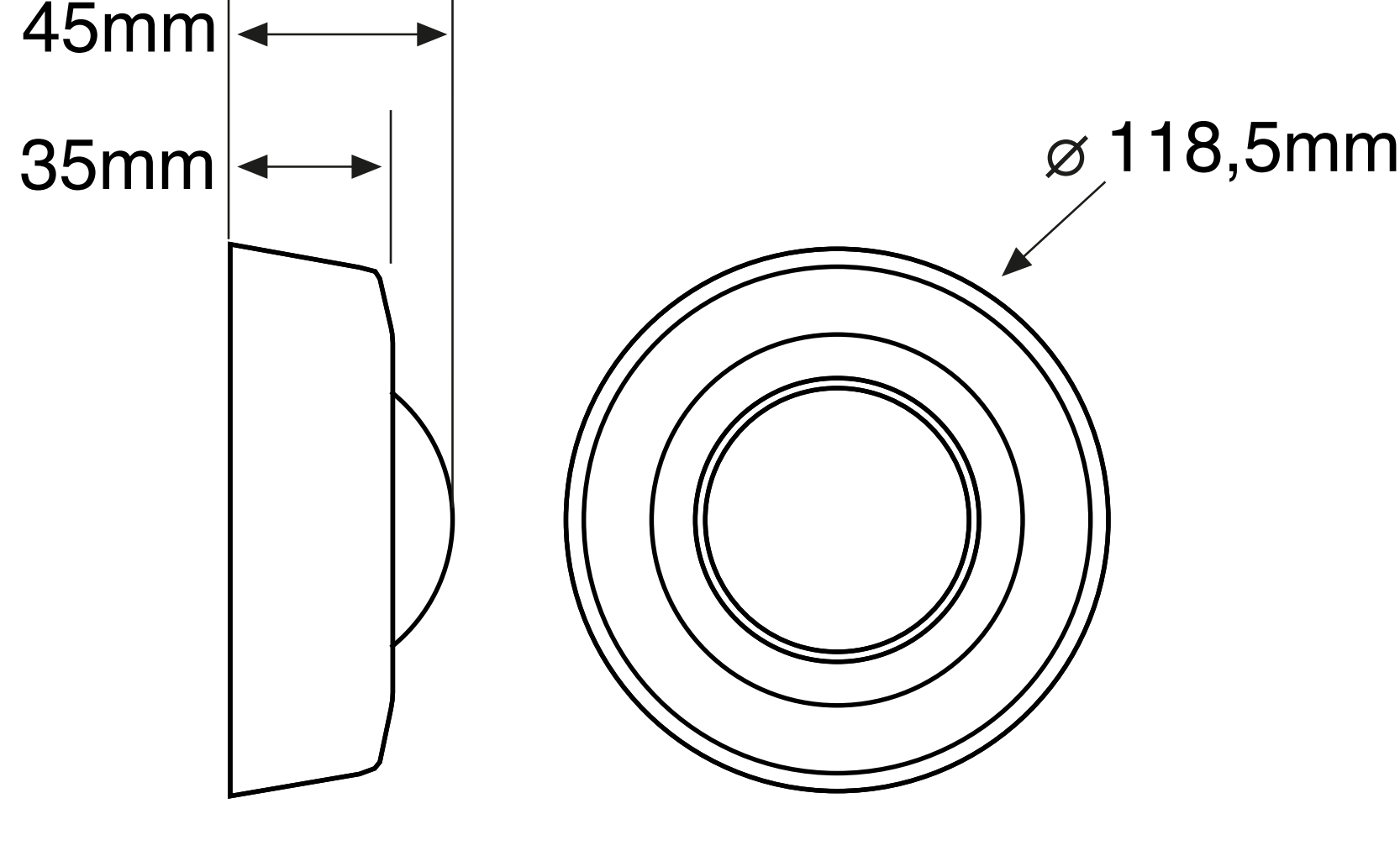

MONTAJE

- A. Elección del lugar:

Dado que el detector responde a cambios de temperatura, por favor evite las siguientes condiciones:

- Evite dirigir el detector hacia áreas u objetos cuyas superficies son altamente reflectantes o están sujetas a cambios rápidos de temperaturas.
- Evite montar el detector cerca de fuentes de calor, como convectores, acondicionadores, secadores o luces.
- No dirigir el detector hacia luces.
- Evitar dirigir el detector hacia objetos que se muevan con el viento, como cortinas o pequeños árboles o arbustos.

Tenga en cuenta la dirección del movimiento a la hora de instalar el detector.

Movimiento por laterales:
Menor sensibilidad

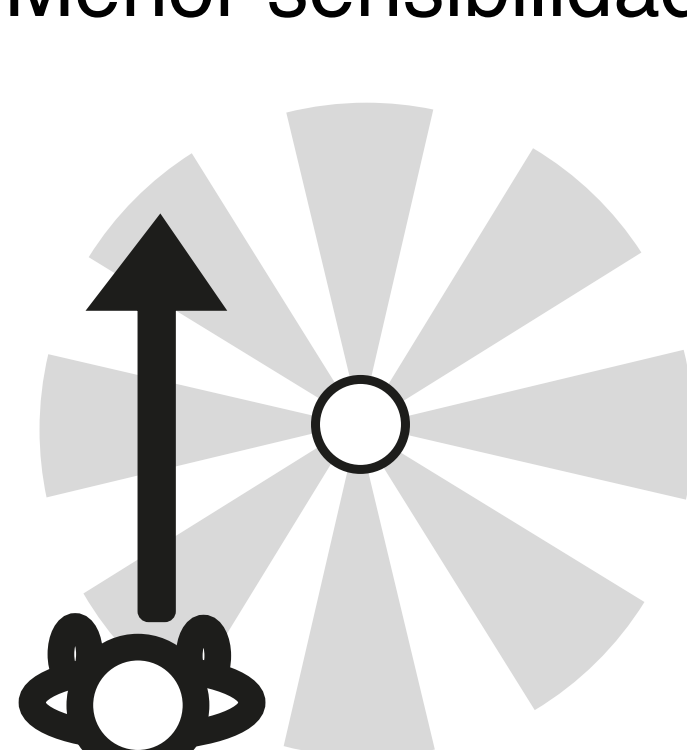

Movimiento hacia el centro:
Mayor sensibilidad

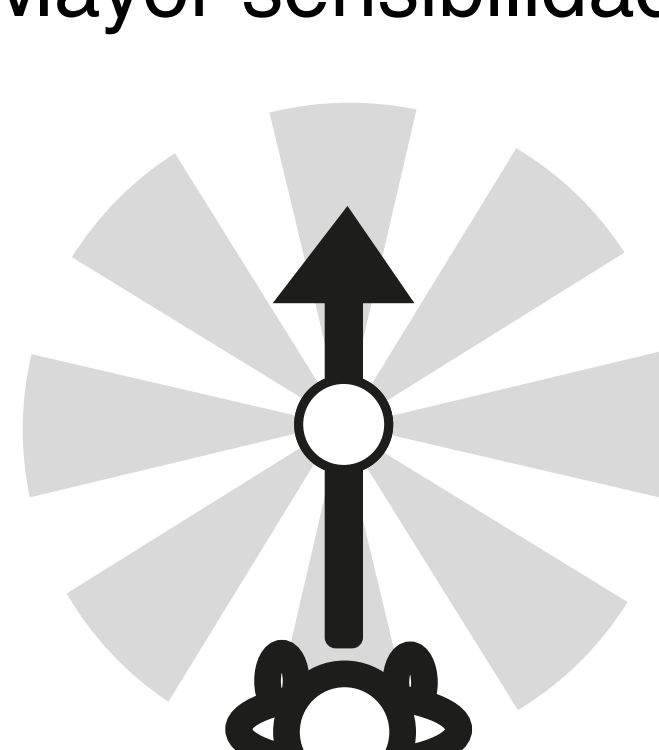

- B. Acceso a bornas, anclajes y potenciómetros:

Para acceder sólo hay que separar la tapa embellecedora.

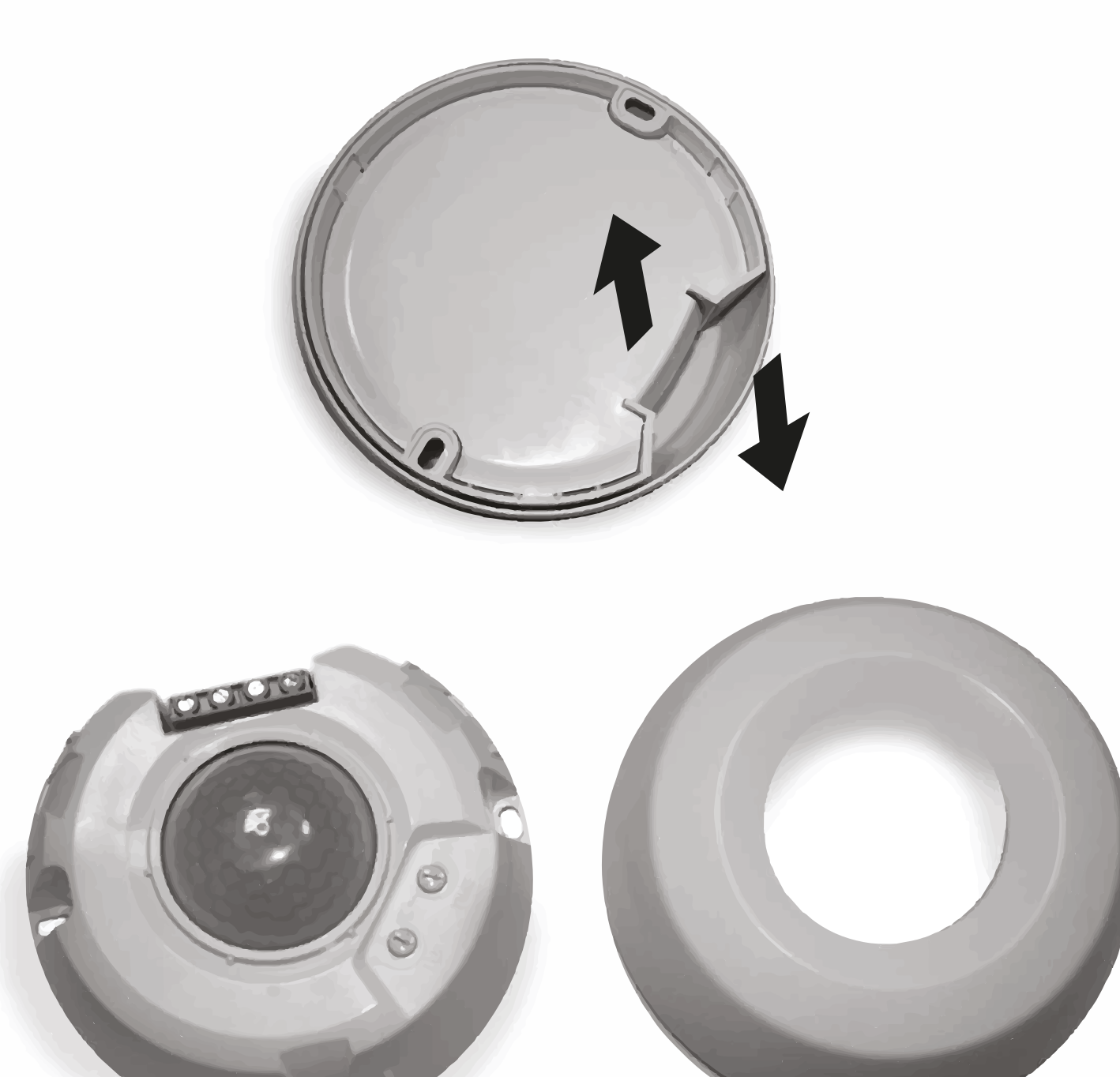

- C. Montaje:



COBERTURA

- Se recomienda el montaje del detector a una altura de 2.5m, consiguiendo de esta forma un área de detección de 7m de diámetro.

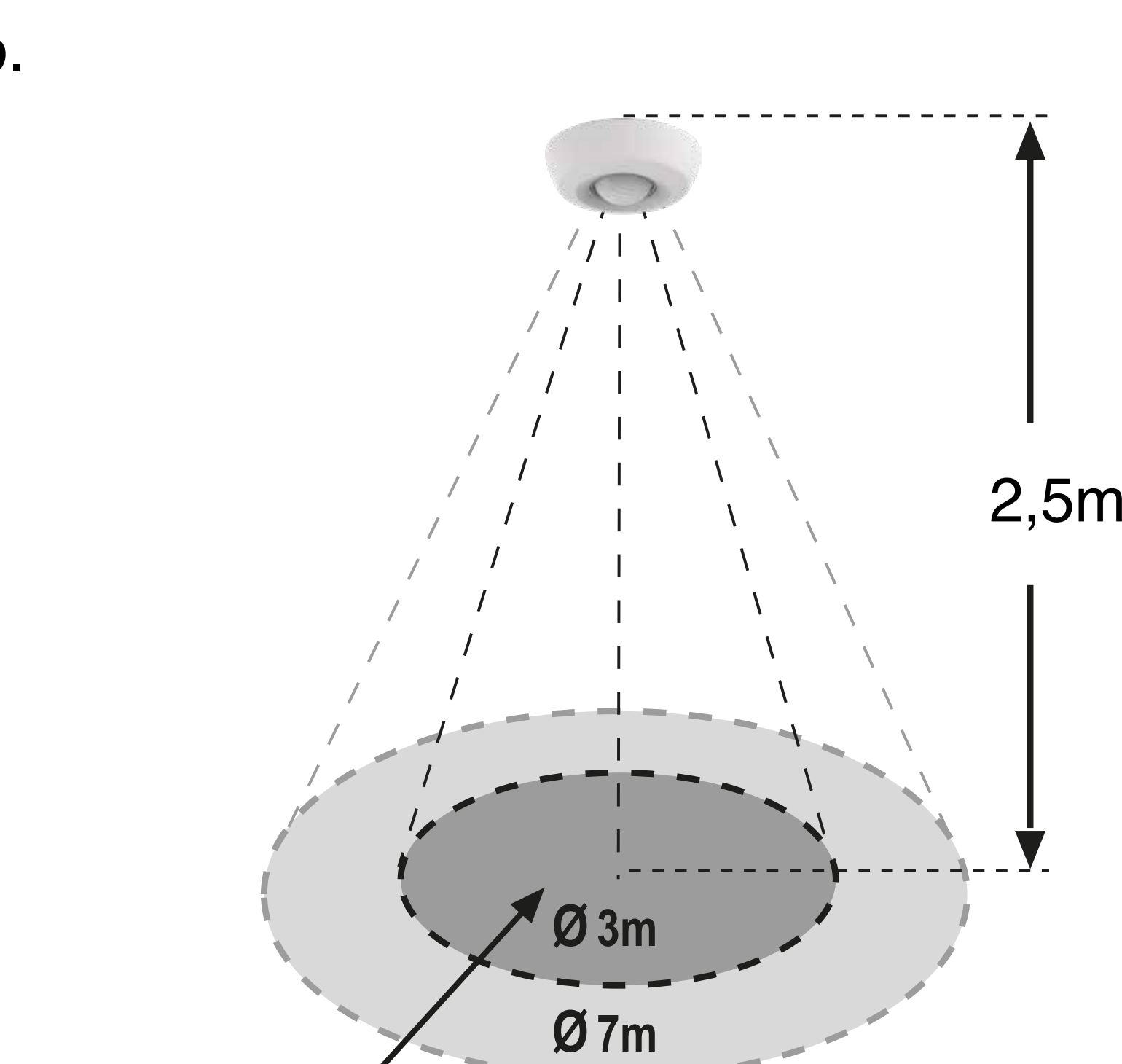

Área máxima sensibilidad

INSTALACIÓN Y CABLEADO



ATENCIÓN: ¡Tensión peligrosa!

- La instalación de equipos eléctricos debe ser realizada por profesionales cualificados.
- Antes de realizar conexión alguna, desconecte la corriente para realizar la instalación sin tensión.
- Cuando ciertas lámparas se funden, pueden provocar una corriente muy elevada que dañe el detector.

- Siga uno de los siguientes esquemas para realizar el conexionado:

- Instalación simple de un sólo detector:

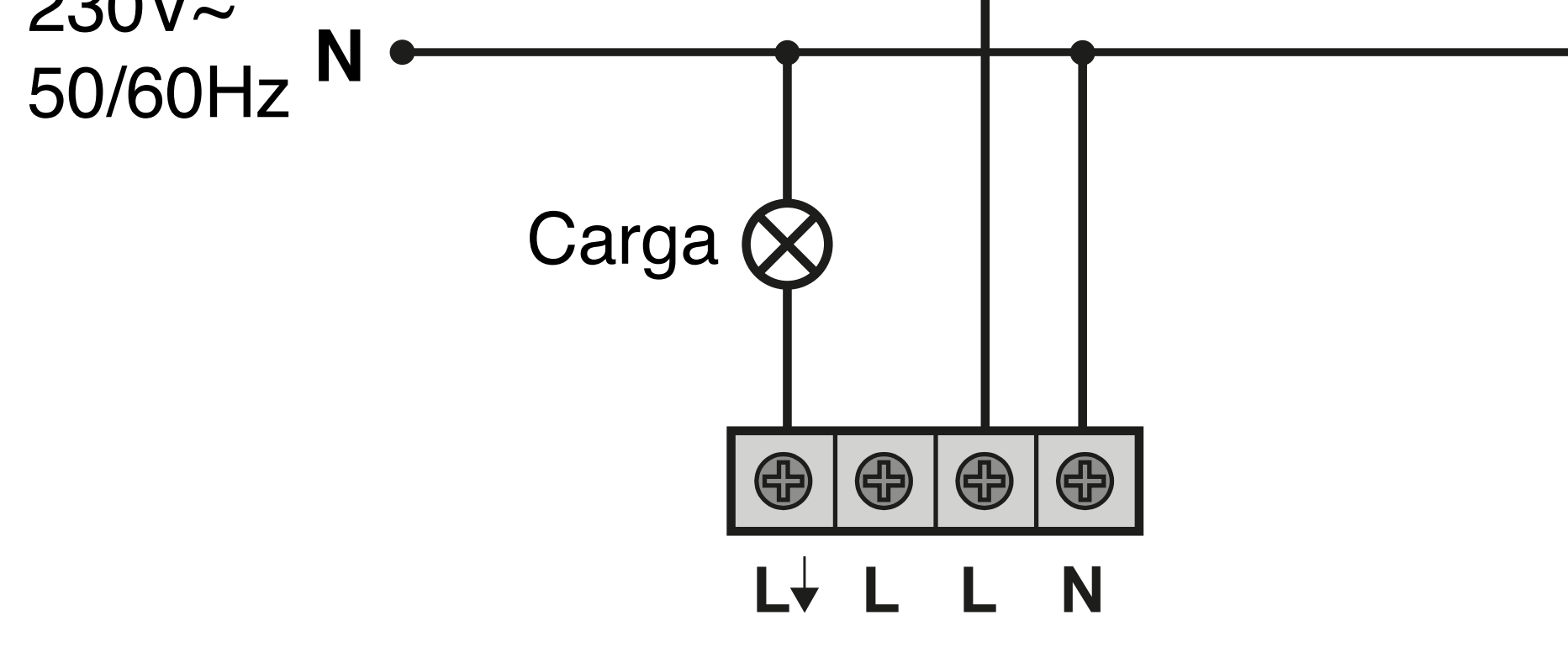

- Instalación de dos detectores en paralelo con una sola carga:

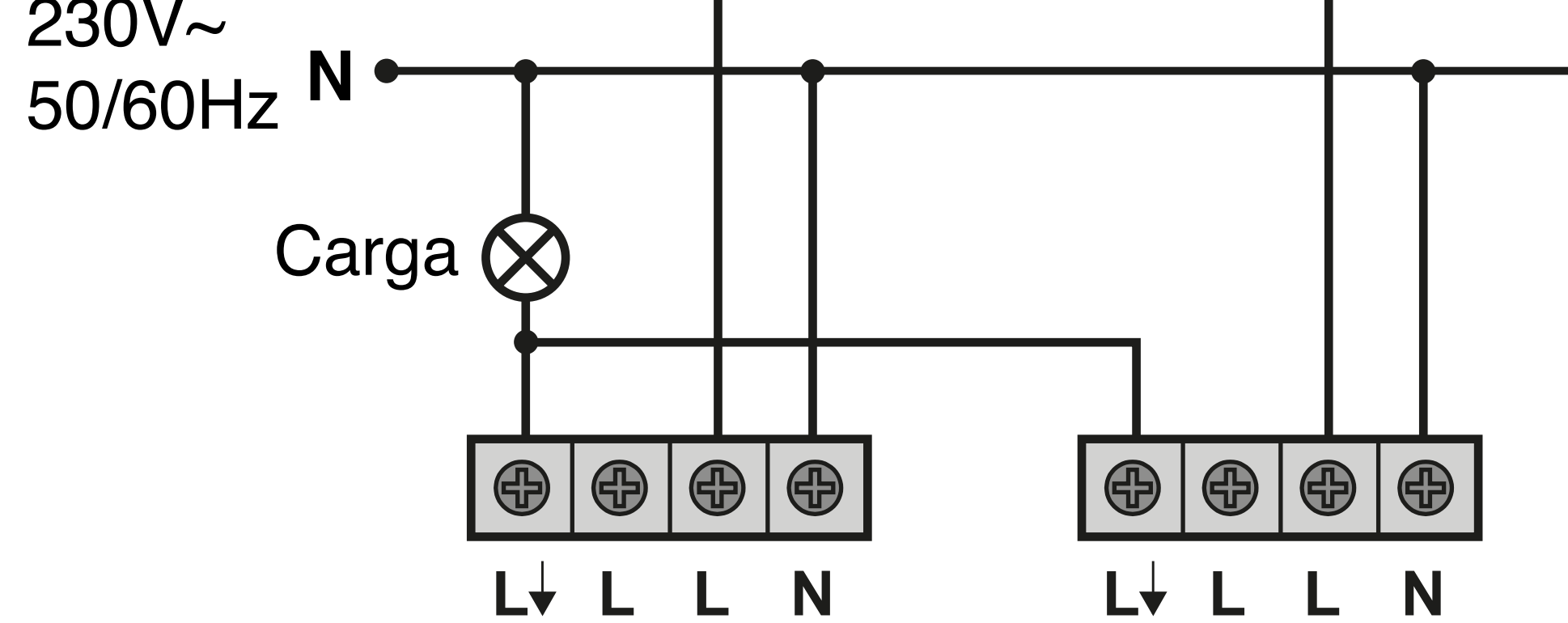

- Instalación con Interruptor para activar o desactivar manualmente la detección de movimiento:

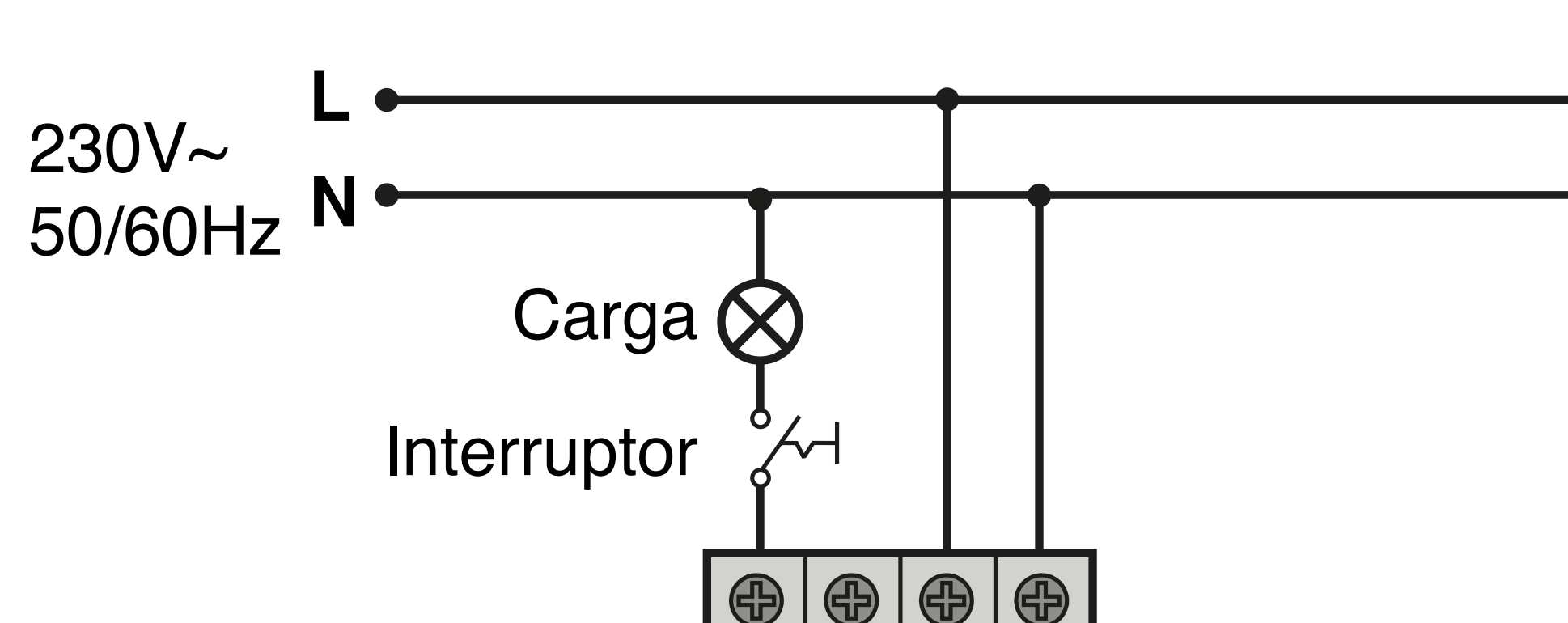

- Instalación con Interruptor para encendido permanente de la carga:

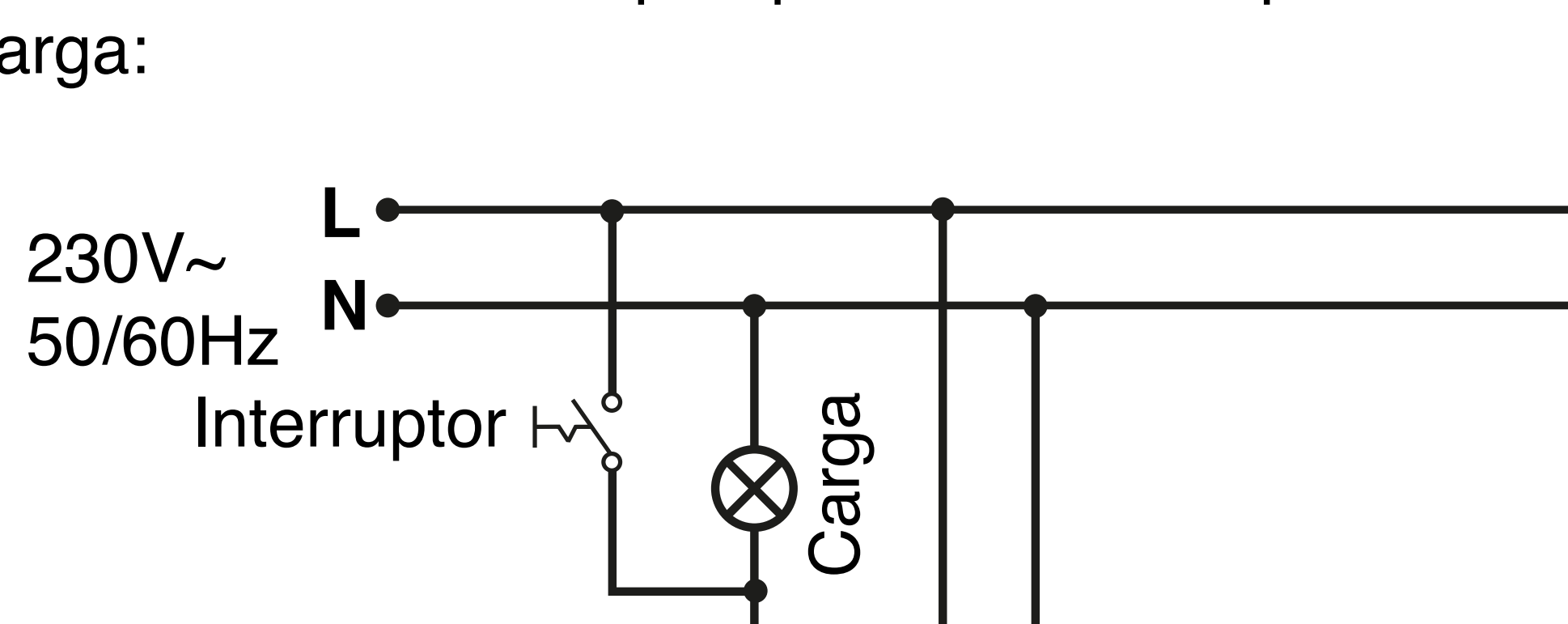

- Instalación con Minutero de Escalera (p. ej.: MI EL3 003), con la temporización fijada por el Minutero (DP TEC 0XX: 6seg):



- Instalación con Temporizador (p. ej.: MI PLA 002) y pulsadores en paralelo, cada uno con su temporización:

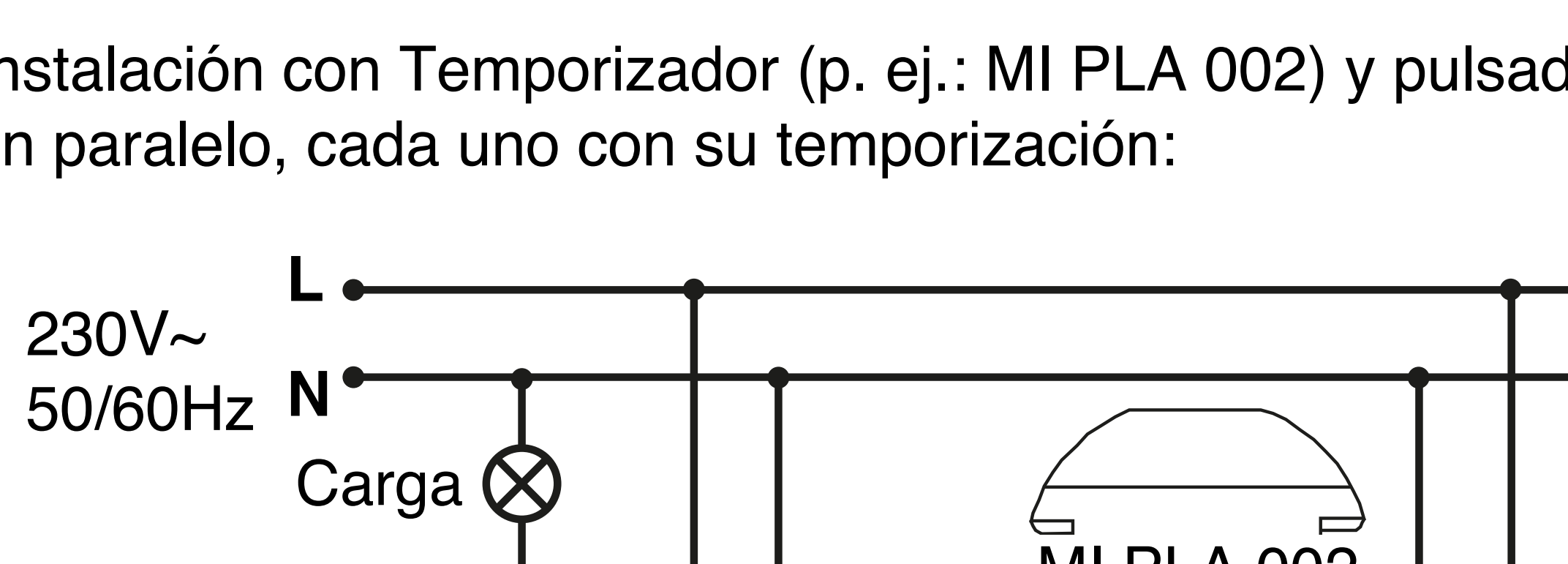

AJUSTE Y TEST DE FUNCIONAMIENTO

AJUSTE

- Los valores de 'Lux' y 'Tiempo' pueden ser ajustados mediante los potenciómetros incorporados en el propio detector o a través del mando a distancia (EM MAN DM0).

- Ajustar los mandos de control 'Lux' y 'Tiempo' de acuerdo a lo valores deseados:

- Ajuste de la Luminosidad (LUX)

Su función es fijar el valor de luminosidad máximo, por encima del cual el detector no activará la carga a pesar de detectar movimiento.

El usuario puede fijar este valor en función de sus requerimientos, entre 3 y 1000 Lux.

Si el mando se ajusta hacia "☾" el detector sólo funcionará en la oscuridad, de noche (en caso que no haya luz natural suficiente).

Si giramos hacia el símbolo "☼☾" el detector funcionará con cualquier nivel de luz, independientemente de la luz natural, tanto de día como de noche.

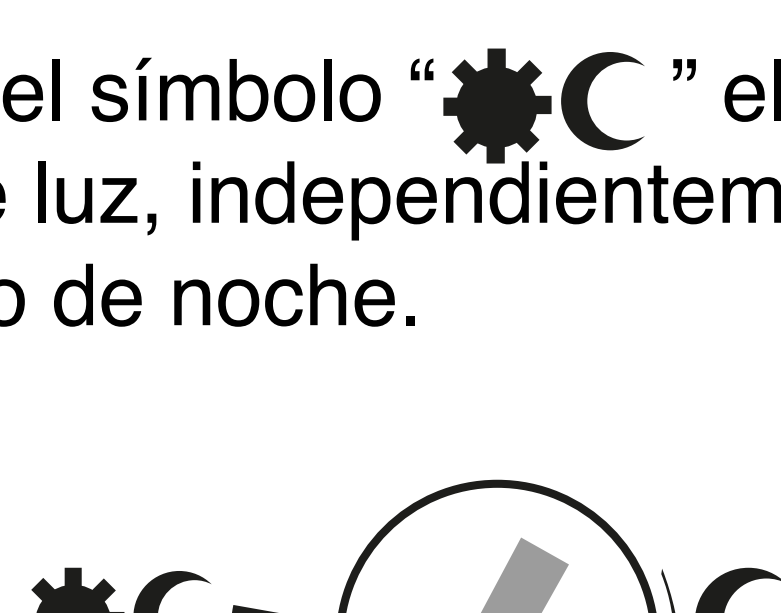

LUX

- Ajuste de la Temporización (TIEMPO)

Fija el tiempo que la carga estará encendida tras detectar movimiento.

El tiempo de encendido puede ajustarse entre 5seg. y 10min.

Tras la primera detección, el tiempo se reseteará, y comenzará de nuevo la temporización, cada vez que se detecte un nuevo movimiento.

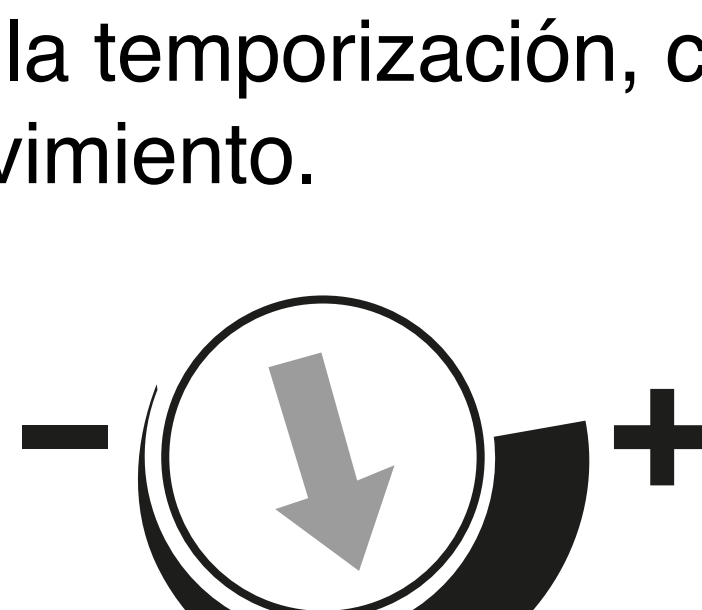

TIME

- Ajuste mediante Mando a Distancia (EM MAN DM0)

Es posible ajustar la Temporización, el Nivel de Lux y la Sensibilidad a través de este mando a distancia, sin necesidad de acceder a los potenciómetros del propio aparato.

Comportamiento del LED del detector al usar el mando:

- El LED parpadeará dos veces en el momento que reciba un comando desde el mando.

- El LED estará 1s encendido y 5s apagado tras recibir la señal "ON u OFF permanente" desde el mando.

TEST DE FUNCIONAMIENTO

- El propósito de esta prueba es comprobar y ajustar el área de cobertura del detector cuando se conecta por primera vez.

NOTA

Una vez conectado el detector a la alimentación, es necesario esperar 2 minutos para su estabilización. A partir de ese momento, se puede proceder al test de funcionamiento.

- El LED rojo, que está dentro de la lente, puede servir como indicador cuando se realiza la prueba de funcionamiento, sin tener ninguna carga conectada.
- Este LED se encenderá cada vez que se detecte movimiento y permanecerá encendido hasta que transcurra la temporización.
- Girar el mando 'LUX' hacia "☼☾" y el mando 'TIEMPO' al mínimo.

- Caminar desde fuera del área de cobertura hacia a dentro hasta que se enciendan las luces.

- Una vez comprobado que el funcionamiento es correcto, ajustar el detector con los valores deseados.

TAPA LIMITADORA

- Se dispone de una tapa limitadora la cual permite excluir zonas del área de detección, así como reducir el área de cobertura según las necesidades.

RESOLUCIÓN DE PROBLEMAS

Cuando el detector deja de funcionar normalmente, revisar los posibles fallos y las soluciones sugeridas en la siguiente tabla que le ayudarán a resolver el problema:

Problema	Posible causa	Solución sugerida
Las lámparas no se encienden	1 - No llega tensión al detector	1 - Alimente correctamente el detector
	2 - Mal conexionado	2 - Revise las conexiones y siga el esquema de las instrucciones
	3 - Mal ajustado Lux	3 - Revise este ajuste
	4 - Carga defectuosa	4 - Sustituya la carga
	5 - "OFF Permanente" ajustado desde el mando a distancia	5 - Sáquelo de ese estado volviendo a pulsar OFF en el mando
	6 - Temperatura ambiente muy elevada	6 - Espere a que se reduzca la temperatura ambiente y pruebe el detector
Las lámparas no se apagan	1 - El tiempo de desconexión fijado es demasiado largo	1 - Reduzca el tiempo de desconexión y compruebe que las lámparas se apagan transcurrido el tiempo
	2 - El detector se dispara de forma indeseada	2 - Manténgase fuera del área de cobertura para evitar falsas activaciones
	3 - Mal conexionado	3 - Asegúrese de que la carga y la alimentación están bien conectadas
	4 - "ON Permanente" ajustado desde el mando a distancia	4 - Sáquelo de ese estado volviendo a pulsar ON en el mando
Las lámparas se encienden y apagan cíclicamente	La carga (fluorescencia, contactor...) está generando armónicos que disparan continuamente el detector en cada conmutación	Aleje el detector de la carga o coloque un filtro supresor de armónicos RC (AC DM- 002) entre L' y N.
Activaciones indeseadas	Fuentes de calor, corrientes de aire, superficies muy reflectantes u objetos que se mueven debido al viento	Evite dirigir el detector hacia fuentes de calor, como aires acondicionados, ventiladores, radiadores. Asegúrese que no hay objetos que se mueven con el viento. Reduzca la Sensibilidad del detector con el Mando a Distancia (EM MAN DM0).